

PORTES D'ENTRÉE
ALUMINIUM, MIXTE, BOIS ET ACIER

BeL¹M

BIENVENUE À LA MAISON



■ ■ FABRICATION FRANÇAISE

Bienvenue chez vous, ce lieu si familier où s'invite le quotidien mais où l'inattendu frappe toujours à la porte.

Bienvenue là où tout commence : les surprises, les rencontres, les retrouvailles...

Bienvenue, dans cet endroit qui vous ressemble tant et où s'exprime la joie de recevoir, cet endroit où le sens de l'accueil se confond avec le sens du partage.

Entrebâillez cette porte qui invite, cette porte qui s'ouvre, cette porte sur mesure qui ne ressemble qu'à vous... Cette porte Bel'M.

Bienvenue à la maison !

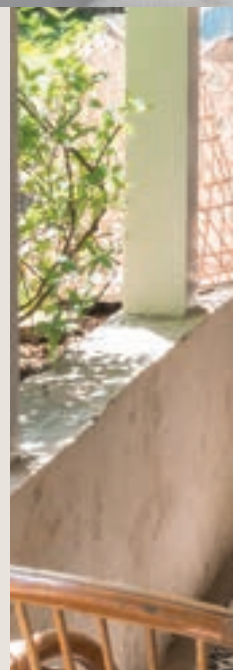

B I E N V E N U E
À L A
M A I S O N



S O M M A I R E

VALEURS ET ENGAGEMENTS

Bienvenue chez nous p. 4-5

ACCUEILLIR VOTRE PROJET

Une belle entrée p. 8-9

Moduler l'apport de lumière p. 10-11

Se simplifier la vie p. 12-13

Chez soi, en toute sérénité p. 14-15

PORTES ALUMINIUM

PORTES MIXTE BOIS/ALU

PORTES BOIS

PORTES ACIER

PORTES DE SERVICE

LUMINAIRES ET MARQUISES

ACCESSOIRES & OPTIONS

Quincaillerie p. 162-163

Smart Home & Domotique p. 164-166

Vitrages p. 167

Sécurité p. 168-169

Index et Performances p. 170-173

Garanties et labels p. 174-175

CATALOGUE AUGMENTÉ

Photographiez ou flashez
et découvrez encore plus
de contenus.



B I E N V E N U E C H E Z N O U S

Bienvenue dans notre univers. Celui de la porte d'entrée, notre unique métier.

Chez Bel'M, nous mettons notre savoir-faire, riche de plus de 35 ans d'expérience, au service d'une offre qui allie le design, la performance et la durabilité. Notre expertise multi-matériaux et notre procédé de fabrication exclusif nous permettent d'innover et de proposer des portes intemporelles, accessibles et de qualité.

Bel'M, c'est également une marque du groupe CETIH, industriel français indépendant, spécialiste de l'enveloppe de l'habitat et de la rénovation énergétique. CETIH s'engage pour une entreprise et un habitat harmonieux, durable et tourné vers l'humain. Elle inscrit cet engagement dans ses statuts en devenant "Entreprise à mission" en juillet 2021.

UN ACTEUR FRANÇAIS DURABLEMENT IMPLANTÉ

- **7** usines dont **6** (📍) usines de menuiserie spécialisées par matériaux.

- Plus de **80 000 M²** de surface de production dédiée aux portes d'entrée.



- **250** références de portes d'entrée.

- Une **FABRICATION ADAPTÉE** aux contraintes du bâtiment, en neuf comme en rénovation, (du standard au sur-mesure).

LA QUALITÉ AU CŒUR DE NOTRE MÉTIER

- Dès la conception par les Bureaux d'Études et le studio de Design.

- A chaque étape importante de la production au travers des points de contrôle qualité.

- Dans notre propre laboratoire : pour créer, tester nos produits et garantir leur durabilité.

- **1000** essais annuels réalisés.



- Un service après-vente intégré.

UN TRAVAIL D'ÉQUIPE DES ENGAGEMENTS CONCRETS

Depuis plus de 15 ans, nous avons placé la responsabilité sociale et environnementale au cœur de notre développement industriel et économique, nous nous engageons dans :

- l'éco-conception et l'amélioration continue de la durabilité de nos produits,
- la réduction de l'impact environnemental de nos process industriels,
- l'implication sur les enjeux sociétaux et environnementaux.

Des exemples :

- **100%** du bois est issu de forêts à gestion durable
- Augmentation des garanties
- Label Lucie depuis 2009

Et d'autres exemples à découvrir ici :



Pour en savoir plus sur le rapport RSE de CETIH



DES SERVICES INNOVANTS POUR VOUS ACCOMPAGNER

- **Simulateur d'installation** : sur belm.fr vous pouvez installer virtuellement le modèle de votre choix (matière, couleur...) sur votre façade !
- **Service Études / Plans** : dans le cadre des compositions les plus complexes, nos experts vous remettent plusieurs propositions esthétiques (sur demande de nos distributeurs).
- **Conversation online** : nos conseillers sont à votre écoute et répondent à toutes vos questions sur notre chat et nos réseaux sociaux sur lesquels nous partageons des conseils et des idées.
- **Étiquette connectée** : cette véritable carte d'identité vous permet de retrouver sur le web tout l'historique de votre porte d'entrée (cf p.175).



B I E N C H O I S I R V O T R E P O R T E B E L ' M

Lorsque vous choisissez une porte, il faut que celle-ci réponde à vos besoins et vos envies. Pour connaître vos besoins, il s'agit tout d'abord de les identifier. Ces quelques questions, orientées autour de 4 thématiques clés, devraient vous y aider !

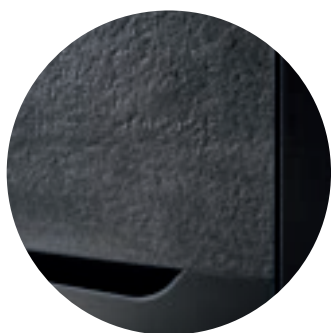

ESTHÉTIQUE

On dit souvent que la première impression est la plus importante. Notre expertise le confirme, voici la meilleure raison pour soigner son entrée !

Quelle porte correspondrait le mieux au style de ma maison ?

Une porte traditionnelle pour souligner le cachet de ma maison ?

Ou une porte contemporaine pour épouser le caractère de ma maison d'architecte ? Et si... Je mixais les tendances ?



LUMINOSITÉ

Savoir mettre votre entrée en lumière, c'est accueillir vos invités sous votre meilleur jour !

Quelle ambiance donner à mon entrée ?

Lumineuse avec une porte vitrée ou intimiste avec une porte pleine ?

CONFORT THERMIQUE ET PHONIQUE, LE SECRET DE VOTRE TRANQUILITÉ

En termes de confort thermique, nous utilisons le coefficient Ud comme indicateur de performance. Plus celui-ci est bas, plus la porte isole des variations thermiques de l'extérieur.

Tous les coefficients Ud associés aux produits dans le catalogue sont calculés en configuration d'un vantail seul selon la norme NF EN 14351-1.

En ce qui concerne le confort acoustique, le pictogramme «  » met en avant les portes qui procurent un affaiblissement sonore maximum, supérieur à 31 dB. Retrouvez les performances de toutes nos portes en fin de catalogue.

L'ENTRÉE DE DEMAIN

La nouvelle réglementation RE2020 favorise les produits qui diminuent l'empreinte environnementale des bâtiments tout en augmentant leur capacité à générer de l'énergie, c'est le fameux label E+C-. En tant que leader de la porte d'entrée, nous sommes fiers de contribuer à la création d'habitats à faible impact environnemental. Nous avons anticipé les prochaines réglementations en mesurant l'impact environnemental de nos produits. À la fin de ce catalogue, vous retrouverez dans notre index, une étiquette environnementale pour nos portes.



UTILISATION

On ouvre et on ferme sa porte quotidiennement, plus de 30 fois par jour. Poignée/barre de tirage : faites le bon choix pour l'utilisation de votre porte d'entrée !

De quelle façon ai-je envie d'ouvrir ma porte ?

Comment avoir une entrée sécurisée et pratique si j'habite en ville ?

Comment donner l'accès à ma maison sans confier mes clés ?

RENDEZ-VOUS P. 12/13



SÉCURITÉ

Se sentir bien chez moi, en sécurité, l'esprit tranquille.

Quels sont les éléments de sécurité de ma porte ?

Est-ce que je peux renforcer des éléments ?

Existe-t-il un niveau de sécurité certifié pour l'ensemble de la porte ?

RENDEZ-VOUS P. 14/15

UNE BELLE ENTRÉE

Notre ambition, en tant que spécialiste, est de concevoir pour vous, des portes intemporelles que vous aurez plaisir à utiliser et à regarder durant les 20 prochaines années. Bel'M a à cœur de proposer une esthétique raffinée en face intérieure autant qu'en face extérieure.

LE CHOIX DE L'ESTHÉTIQUE



CLASSIQUE EN ACCORD AVEC LE STYLE DE LA FAÇADE

Vous pouvez opter pour la cohérence et sublimer votre maison en respectant son style architectural.



CONTEMPORAIN EN RUPTURE AVEC LE STYLE DE LA FAÇADE POUR SURPRENDRE LES REGARDS

Vous pouvez aussi miser sur l'audace et mixer les tendances. Dans tous les cas, matières, couleurs et lignes vous laissent le choix pour créer la porte unique qui ne ressemble qu'à vous.

LE CHOIX DU MATÉRIAU

ALUMINIUM

74 MODÈLES
29 COULEURS FACE EXTÉRIEURE EN STANDARD*

L'aluminium ne laisse jamais de marbre ! Classe et contemporain, l'aluminium se décline à votre guise.



MIXTE BOIS / ALU

31 MODÈLES
29 COULEURS EN STANDARD FACE EXTÉRIEURE*
10 FINITIONS BOIS EN STANDARD FACE INTÉRIEURE

Quand la chaleur du bois épouse le design de l'aluminium, la porte d'entrée devient l'un de ces meubles que l'on aime montrer...

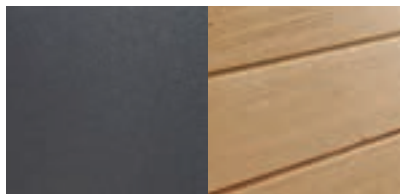

BOIS

40 MODÈLES
5 ESSENCES DE BOIS
UNE INFINITÉ DE POSSIBILITÉS DE FINITIONS ET DE COMBINAISONS*

Faites entrer la nature dans votre cocon ! À la fois brut et raffiné, chaleureux et intemporel, le bois et ses nombreuses finitions créent toujours la surprise...

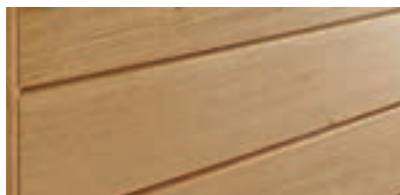

ACIER

83 MODÈLES
19 COULEURS EN STANDARD**

On peut aimer la couleur et en imposer ! Avec leur vitrage affleurant et leurs multiples coloris, ces portes ont un corps d'acier mais un design de velours...

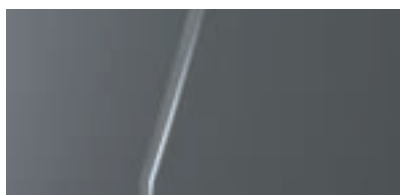

* Nombreuses teintes possibles en option.

** Pour l'acier 68+ et en option pour l'acier 48. Nombreuses autres teintes possibles en option.



VISUALISEZ VOTRE PORTE EN UN CLIN D'OEIL

Grâce à notre simulateur en ligne, vous pouvez importer la photo de votre façade et visualiser le rendu intérieur et extérieur de votre future porte Bel'M pour mieux vous projeter.

Rendez-vous sur
<http://configurateur.belm.fr/>
ou demandez conseil à votre revendeur.

MODULER L'APPORT DE LUMIÈRE

Derrière votre porte, l'univers dans lequel vous évoluez chaque jour, se dévoile. C'est par ce passage que vos convives vont découvrir votre intérieur, qu'il s'agisse d'un hall d'entrée, d'un séjour ou d'une cuisine.

La luminosité de votre porte se doit d'être adaptée à cet espace d'accueil. Grâce aux jeux de lumière, vous pouvez créer une zone ouverte sur l'extérieur ou au contraire un espace plus intimiste.





LES PORTES BEL'M S'ADAPTENT
À VOS ENVIES ET LEURS VITRAGES...
À VOTRE VIE !

Que vous désiriez apporter un maximum de lumière à votre intérieur (vitrage 100% transparent) ou que vous souhaitiez préserver votre intimité tout en apportant un éclairage à votre maison, vous trouverez toujours le juste dosage grâce à la modularité de nos conceptions :



De la porte pleine à la porte grand vitrage, Bel'M a la réponse à vos envies.

VOUS FAITES LE CHOIX
D'UNE PORTE VITRÉE ? _____

Selon les configurations, nos vitrages sont **retardateurs d'effraction**, avec des fabrications en double ou triple vitrage selon les matériaux et les conceptions de portes.

Ils sont **isolants** (isolation des pourtours de vitrage + gaz isolant à l'intérieur).

Des **alternatives de vitrage** sont possibles en option - rendez-vous p.167 ou consultez-nous !

SE SIMPLIFIER LA VIE

On passe le pas de sa porte plusieurs fois par jour, alors elle doit être à l'épreuve du quotidien... de votre quotidien ! Chaque famille a son propre style de vie. Voilà pourquoi nous proposons des portes qui répondent à vos contraintes ! Avec ou sans clé, simple à ouvrir pour les enfants, pilotables à distance...



2 CHOIX D'OUVERTURES MÉCANIQUES SELON VOTRE QUOTIDIEN

AVEC UNE POIGNÉE

La poignée est nécessaire chaque fois que vous voulez entrer ou sortir de chez vous. Vous appuyez, la porte s'ouvre. En cas d'absence prolongée, la clé vous permet de bloquer l'utilisation de la poignée : la porte est verrouillée.



RECOMMANDÉE POUR :

Maison avec cour ou jardin clos : vous souhaitez pouvoir entrer / sortir de chez vous facilement et régulièrement, sans avoir à utiliser la clé à chaque passage.

AVEC UNE BARRE DE TIRAGE

La barre de tirage est un accessoire esthétique mais aussi très pratique pour tirer et pousser la porte. Le verrouillage de votre porte est alors automatique et votre clé devient indispensable à chaque entrée !



RECOMMANDÉE POUR :

Maison sur rue : La porte doit être condamnée en permanence car elle donne sur un lieu à fort passage. Seule l'utilisation de la clé permet d'ouvrir la porte.

Une barre de tirage peut s'installer en option sur de nombreuses portes présentées au catalogue à la place de la poignée (à prévoir lors de votre commande).



L'OUVERTURE SANS CLÉ

DEVANT OU À PROXIMITÉ

Qui a dit que l'ouverture d'une porte nécessitait toujours une clé ? Bel'M vous propose de nombreuses solutions pour rentrer chez vous, sans chercher vos clés ! Badge, code, lecteur d'empreintes ou mains libres...

À DISTANCE

Ouvrir une porte à distance, il n'y a rien de tel pour gérer un imprévu, permettre à votre famille de rentrer sans avoir à penser à ses clés ou gérer les entrées occasionnelles de vos hôtes. Autant d'usages possibles grâce aux solutions domotiques que nous vous proposons en option.



IDÉAL POUR :

Les familles nombreuses qui veulent réduire le nombre de clés, la gestion locative ou ceux qui veulent se simplifier la vie.

Plus d'infos en p.164-166.

CHEZ SOI, EN TOUTE SÉRÉNITÉ

Votre maison est celle qui abrite vos proches, tout ce que vous aimez et tout ce que vous avez.
Voilà pourquoi elle mérite d'être protégée efficacement.

LES PARAMÈTRES QUI CONTRIBUENT À LA SÉCURITÉ _____

Ces éléments jouent sur la résistance aux effractions de votre porte d'entrée :

— La **robustesse** du matériau de la porte

— L'**épaisseur** de la porte / du dormant

— La **pose** conforme aux règles de l'art

— Les organes de **sécurité** (serrure, barillet, fiches, etc..)

— La **qualité** et l'assemblage des vitrages

Ils permettent de ralentir l'intrusion et ont un effet dissuasif déterminant puisque, statistiquement, un cambrioleur abandonne au bout de 5 minutes s'il n'a pas réussi à entrer.

LES COMPOSANTS _____

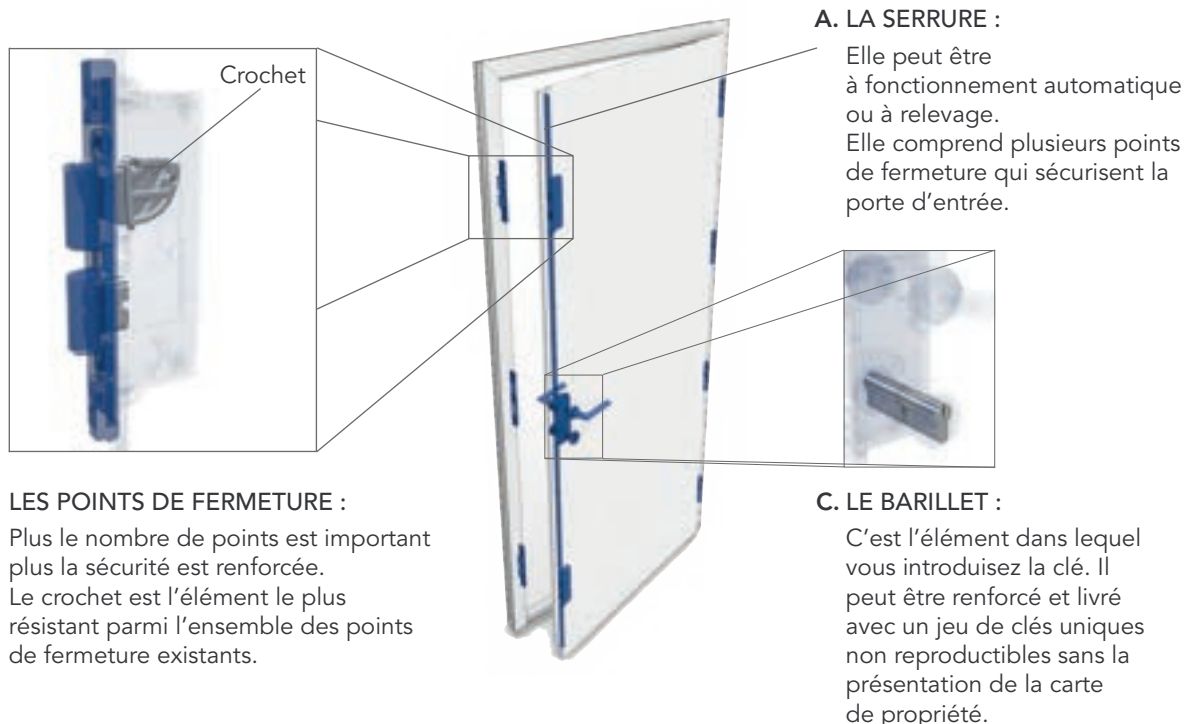



NOS SOLUTIONS ?



● LA SERRURE AUTOMATIQUE 2 PÊNES 2 CROCHETS : L'ÉLÉMENT CENTRAL

Cette serrure en standard équipe les portes Alu 100, Alu 80, Bois 100 et est disponible en option sur les gammes Alu 60 et Acier.

Développée par Bel'M et le leader européen du secteur, la serrure automatique répond au plus haut niveau d'exigence.

Des performances possibles grâce à :

- 2 points centraux et 2 crochets / 2 pènes activés silencieusement et en permanence dès que la porte se ferme,
- une haute durabilité et une résistance certifiée à **50 000 CYCLES** ouverture / fermeture,
- une grande facilité de manœuvre et une utilisation aisée même pour les plus jeunes.



● ACCESSOIRES DE SÉCURITÉ

En complément de l'offre standard, Bel'M vous permet de renforcer la sécurité de certains composants de votre porte, notamment : le barillet, la serrure et le vitrage.

Découvrez toutes les options de sécurité p.168-169



● PACK DE SÉCURITÉ RENFORCÉE

Pour une sécurité optimale, vous pouvez également renforcer l'intégralité de votre porte. Une conception renforcée qui vous permet d'atteindre sur certaines portes une résistance à l'effraction certifiée niveau 2 (CR2).



A L U M I N I U M

UNE ENTRÉE REMARQUÉE !

La porte Aluminium Bel'M est la preuve que les hautes performances se conjuguent parfaitement à l'élégance.

De style classique, traditionnel ou avant-gardiste... Quels que soient vos désirs, nos portes en aluminium sont très faciles à entretenir et incroyablement résistantes. En plus d'être pourvues d'une étanchéité de haut niveau et d'une isolation acoustique et thermique performante, les finitions de nos portes en aluminium sont garanties jusqu'à 20 ans (selon la gamme). Reste à choisir parmi nos 87 modèles, dans nos 4 conceptions et bien sûr notre large palette de couleurs.







GRAPHITE
Composition 2 vantaux : H 2350 / L 2000 : 1000 x 2
Combinaison couleur N°1 : Pierre anthracite

LA COMBINAISON DE L'ALUMINIUM ET DE LA CÉRAMIQUE

L'ajout de céramique apporte une esthétique incomparable.
5 combinaisons de couleurs Alu / Céramique vous sont proposées, découvrez-les p.22-23.

Les portes Alu 100 pour 100 mm d'épaisseur de l'ouvrant sont au top de la performance en matière :
d'isolation thermique, d'isolation acoustique et de sécurité.

Les portes Alu 100 Céramique bénéficient d'une garantie de finition de 20 ans, notamment grâce à
l'Aluminium thermolaqué de classe 2 (haute durabilité).

H 2150 / L 1100
 Combinaison couleur N°3 :
 Bois grisé



Vue intérieure



LE + BEL'M

LE SENS DU DÉTAIL

Le dormant est affleurant avec la porte. Rosace intégrée pour plus de sécurité.

GRAPHITE

UD=0,69 | ALU 100 | €€€€€

H 2500 / L 1000



JEU DE MATIÈRES

Combinaison couleur n°1 :
 Pierre anthracite
 Barre de tirage intégrée
 au cœur de la porte



GRAPHITE

UD=0,69 | ALU 100 | €€€€€

Combinaison couleur N°2 :
 Mamba argent



Vue intérieure
 décor rainuré
 option gris perle
 2800 texturé



ALLIANCE

UD=0,70 | ALU 100 | €€€€€



▼ CÉRAMIQUE

Décor Mamba Argent en relief qui se marie à la tôle laquée Gris Perle 2800 texturé. La barre de tirage est intégrée dans la porte, et de ce fait, est discrète et élégante.

ALLIANCE

ALU 100 CÉRAMIQUE

Des lignes sobres, un design épuré associé à des matériaux haut de gamme, la porte Alliance est résolument avant gardiste.



1 - PORTE ALLIANCE

H 2400 / L 1000

Combinaison couleurs N°2 : Mamba argent

UD=0,70 | ALU 100 | €€€€€

2 - GRANDES DIMENSIONS RÉALISABLES

2500 mm de haut maximum ou 1200 mm de large maximum.

3 - OUVERTURE MAINS LIBRES

Option domotique permettant l'ouverture sans clé.
Retrouvez toutes les options p.164-165

GARANTIE 20 ANS

sur les finitions des portes Alu 100.

20
ANS





2

1

3

PORTES ALLIANCE ET GRAPHITE

LES CHOIX DE COMBINAISONS CÉRAMIQUE ET ALUMINIUM

Ces combinaisons sont prédéfinies et ne peuvent être modifiées.
Les aspects des parements céramique peuvent varier d'une pièce à l'autre.
Chaque porte est unique.

COMBINAISON N°1 : PIERRE ANTHRACITE

CÉRAMIQUE PIERRE ANTHRACITE + ALU GRIS 7016 TEXTURÉ

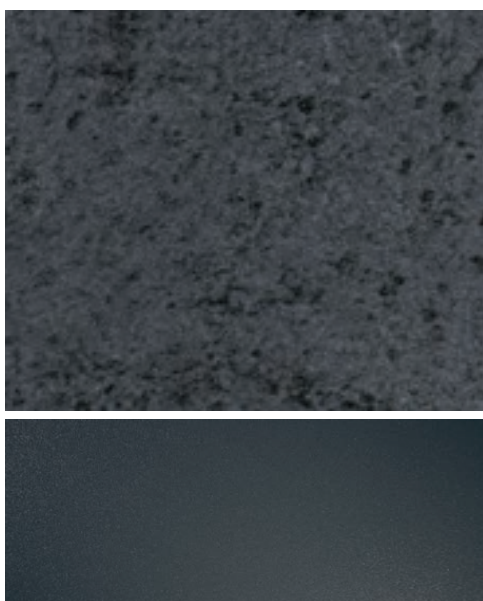

COMBINAISON N°2 : MAMBA ARGENT

CÉRAMIQUE MAMBA ARGENT + ALU GRIS PERLE 2800 TEXTURÉ



COMBINAISON N°3 : BOIS GRISÉ
CÉRAMIQUE BOIS GRISÉ + ALU GRIS 7039 SATINÉ

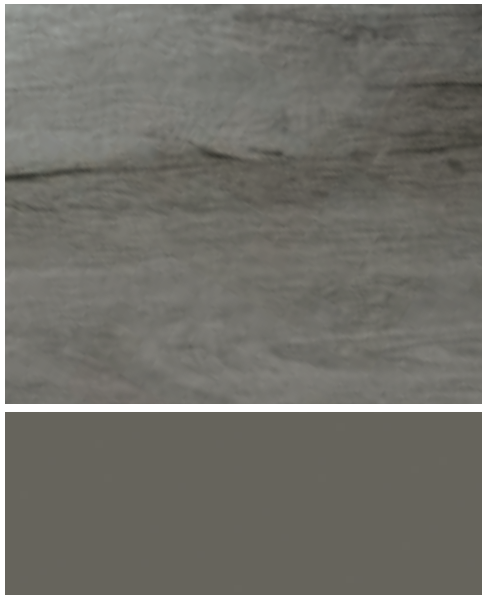

COMBINAISON N°4 : MAMBA NOIR
CÉRAMIQUE MAMBA NOIR + ALU NOIR 2100 TEXTURÉ



COMBINAISON N°5 : PIERRE IVOIRE
CÉRAMIQUE PIERRE IVOIRE + ALU GRIS 7047 SATINÉ

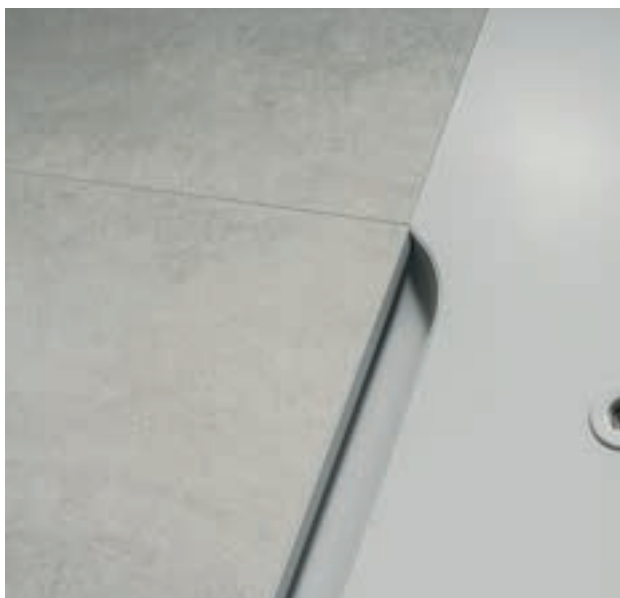
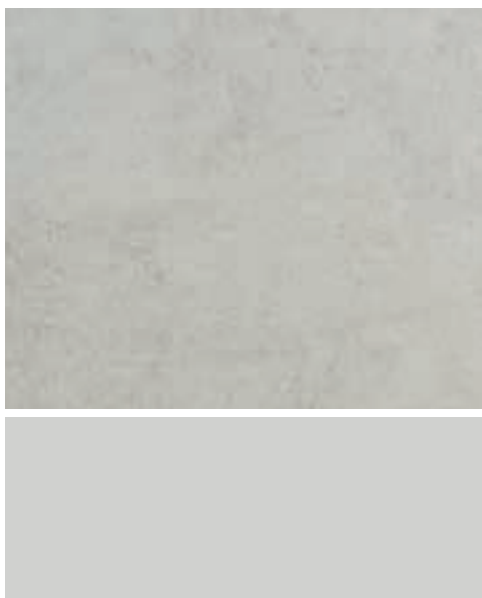

Gris 7047 texturé



SIDÉRALE

UD=0,68 | ALU 100 | €€€€

Gris 9007 texturé



GERMAIN

UD= 0,70 | ALU 100 | €€€€€



▼
DECOR TON INOX
Avec barre de tirage
intégrée dans la porte.

Vue intérieure



A L U M I N I U M

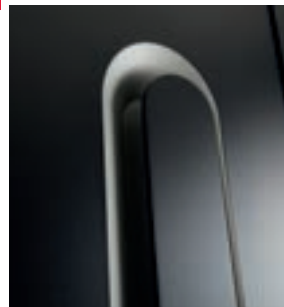

LE + BEL'M

DESIGN
AVANT-GARDISTE

Une barre de tirage parfaitement
intégrée sur toute la hauteur de
la porte en superposition d'un
décor laqué en 9007 texturé,
signe ce modèle de façon
élégante et originale.

1 - PORTE CÉLESTE

H 2150 / L 1200
Noir 9005 texturé

UD=0,72 | ALU 100 | €€€€€



GERMAIN
H 2150 / L 1300 : 1000 + fixe vitré 300
Ferrage sur meneau du fixe vitré
Gris 2400 texturé

ZENITH
Marquise L 1800 à découvrir p.161
Gris 9007 texturé

▼
MOTIF EN RELIEF

Inspiré de l'Origami apportant un jeu de lumière et de profondeur.



ORIGAMI

ALU 80

Porte pleine avec barre de tirage extérieure. Le décor est également présent en face intérieure.

1 - PORTE ORIGAMI

H 2400 / L 1000
Dimensions totales : H 3000 / L 1800
Brun 2650 texturé

UD=0,91 | ALU 80 | €€€

2 - DOUBLE FIXES VITRÉS

H 2400 / L 2 x 350
Largeur réalisable minimum 200, maximum 1000

3 - IMPOSTE VITRÉE

H 600 / L1800 avec meneau
Hauteur réalisable minimum 200, maximum 2000

4 - LUMINAIRE HUGY

Retrouvez tous les luminaires p.160.
Brun 2650 Texturé

GARANTIE 20 ANS

sur les finitions des portes Alu 80.

20
ANS





OXYGÈNE

H 3150 : 2150 + imposte 1000

L1400 : 1000 + fixe vitré 400

Gris 7016 texturé

Barre de tirage et
bandeau ton inox

A L U M I N I U M



H 2150 / L 1200
Gris 7016 satiné



OXYGÈNE

UD=0,91 | ALU 80 | €€€€

Gris 7030 satiné



DUNE

UD=0,91 | ALU 80 | €€€



▼
4 DÉCORS EN RELIEF
Finition texturée quelle que soit la couleur de la porte.

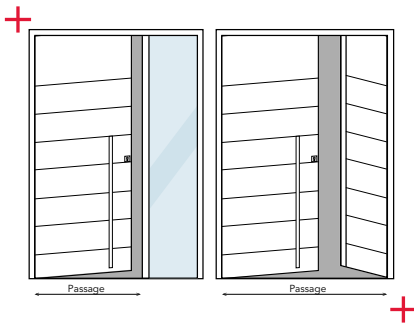

LE + BEL'M

LE CHOIX DE LA CONFIGURATION

Le fixe en dormant maximise la luminosité et le semi-fixe maximise la largeur de passage.

Bronze texturé

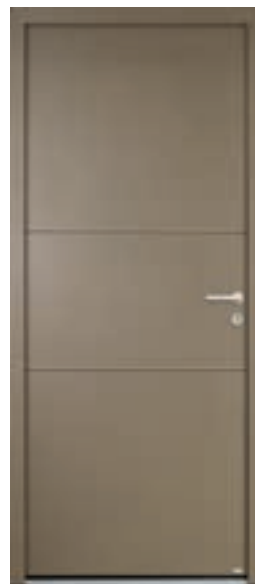

HERMIONE

UD=0,91 | ALU 80 | €€€

Blanc 9016 texturé



ORIGAMI

UD=0,91 | ALU 80 | €€€



LE + BEL'M

Finesse, précision et subtilité des rainures, présentes sur les faces extérieure et intérieure.

H 2150 / L 1000
Gris 7016 satiné



Vue intérieure



MÉTÉORE

UD=0,91 | ALU 80 | €€€

Gris DB703 texturé



ESCALE

UD=0,91 | ALU 80 | €€€

Bleu 2700 texturé



RIVA

UD=1,1 | ALU 80 | €€€€



BARRE DE TIRAGE

Barre de tirage avec décor Gris Déco Bel'M intégré (sur modèles RIVA et ESCALE)



MÉTÉORE

H 3000 : 2150 + imposte 850

L 2000 : 1000 + fixe vitré 1000

Gris 7016 satiné

Assemblage de l'imposte et traverse
adaptés aux grandes dimensions

SHERLOCK

Luminaire à découvrir p.160

Gris 7016 satiné

▼
BARRE DE TIRAGE

La barre de tirage sécurise une entrée donnant sur une zone passagère : la clé est nécessaire pour actionner la serrure et entrer dans la maison.



PHOSPHORE

ALU 80

Porte pleine deux vantaux.

Des lignes horizontales, une grande barre de tirage verticale apporte de la modernité.

Une seconde barre de tirage a été ajoutée sur le vantail secondaire pour parfaire la symétrie de l'ensemble.

1 - PORTE PHOSPHORE

H 2150 / L 2000 : 1000 x 2
Gris 7016 satiné

UD=0,91 | ALU 80 | €€€

2 - BARRE DE TIRAGE

Finition inox H 1800

3 - LUMINAIRE LAMPIOK

Retrouvez tous les luminaires p.160.
Noir 2100 texturé

GARANTIE 20 ANS

sur les finitions des portes Alu 80.

20
ANS





2

2

1



AZUR
H 2150 / L 1300 : 900 + fixe vitré 400
Gris 2900 texturé

HUGY
Luminaire à découvrir p.184
Gris 2900 texturé

Gris 2900 texturé



DES FINITIONS
EXEMPLAIRES

Le vitrage sablé, le décor Gris Déco Bel'M et la barre de tirage sont parfaitement intégrés à la porte.

L 1600 : 1100 + fixe vitré 500
Gris 7004 satiné



AZUR

UD=0,99 | ALU 80 | €€€€

PHOSPHORE

UD=0,91 | ALU 80 | €€€

Vidéo porte Azur



Gris 2400 texturé



Vue intérieure
Monocoloration en option



PURE

UD=0,91 | ALU 80 | €€€€



LE + BEL'M

Inserts Gris Déco Bel'M sur le vantail principal et sur le semi-fixe, pour une parfaite coordination esthétique. Également disponible en face intérieure en option.

L 1400 : 900 + semi-fixe 500
Noir 2100 texturé

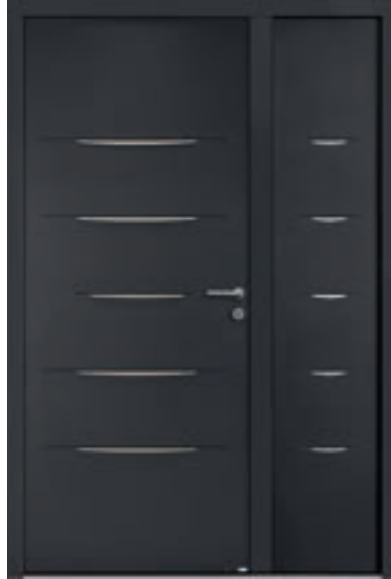

Vue intérieure



ALINÉA

UD=0,91 | ALU 80 | €€

L 1400 : 900 + semi-fixe 500
Noir 2100 texturé

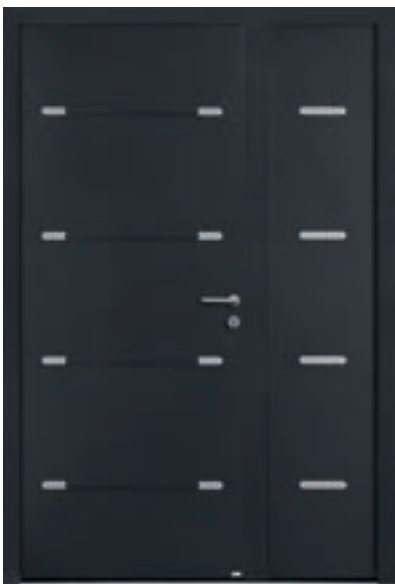

Vue intérieure



ZEN

UD=0,91 | ALU 80 | €€€

**UN BEAU TRIO
POUR UNE FAÇADE HARMONIEUSE**



ESTHÉTIQUE COORDONNÉE Design **Bel'M**



par **Bel'M**



par **novofarm** SMART



par **KOSTUM**





ALINÉA
H 2150 / L 1300 : 900 + semi-fixe SURFACE 400
Gris 7016 satiné

Noir 2100 texturé



DÉDALE

UD=1,1 | ALU 80 | €€€

Brun 2650 texturé



SIVA

UD=1,1 | ALU 80 | €€€



▼ DÉCOR TON INOX

Décor en applique sur le vitrage, affleurant à la tôle face extérieure.
Sur les modèles Siva, Dédale, Lituane et Maquis.

Gris 7004 satiné



LITUANE

UD=1,1 | ALU 80 | €€€



Vue intérieure



Gris 7016 texturé



MAQUIS

UD=1,1 | ALU 80 | €€€





SIVA
H 2150 / L 1800 : 900 + fixe vitré 900
Noir 2100 texturé

Blanc 9016 satiné



CHRYSTAL

UD=1,2 | ALU 80 | €€€€

Noir 2100 texturé



OPALE

UD=1,2 | ALU 80 | €€€€

Vue intérieure
OPALE / CHRYSTAL



Gris 7004 satiné



VIRGULE

UD=1,1 | ALU 80 | €€€

Noir 2100 texturé



BELLEVILLE

UD=1,2 | ALU 80 | €€€

Gris 7016 texturé



GAÏA

UD=1,2 | ALU 80 | €€€€



▼
DÉTAIL

Cadre de vitrage mouluré en extérieur et intérieur.
Pluie de pointillés pour plus de légèreté.



VIRGULE

H 2750 : 2150 + imposte vitrée 600 avec 2 meneaux filants
L 2100 : 900 + 2 fixes vitrés 600
Gris 7039 satiné



BARRE DE TIRAGE

Barre de tirage intégrée au cadre de vitrage. Vitrage classe P2A sablé et sérigraphié.

CHRYS TAL

ALU 80

Le modèle Chrystal vous séduira par ses lignes asymétriques qui se prolongent dans le vitrage. La barre de tirage se dissimule dans le cadre de vitrage pour signer cette porte d'exception.

UN BEAU TRIO POUR UNE FAÇADE HARMONIEUSE

ESTHÉTIQUE COORDONNÉE Design **BeL'M**



par **BeL'M**



par **NOVOFORM**



par **KOSTUM**

Les portes de garage Novoform et les portails de clôture Kostum sont inspirés du design de la porte d'entrée BeL'M pour une coordination esthétique extérieure.

1 - PORTE CHRYS TAL

H 2150 / L 1100
Noir 2100 texturé

UD=1,2 | ALU 80 | €€€€

2 - PORTE DE GARAGE NOVOFORM

Esthétique coordonnée avec nos modèles Chrystal et Opale.





4

1

—
ÉCUME
H 2150 / L 900
Noir 2100 texturé

—
ZÉNITH
Marquise éclairante 1800 mm à découvrir p.161
Noir 2100 texturé



Bleu 2700 texturé

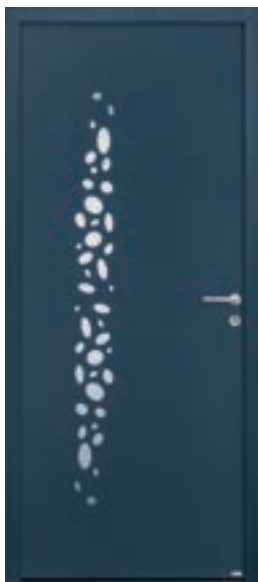

ÉCUME

UD=1,0 | ALU 80 | €€€

Gris 7039 satiné



ABYSSE

UD=1,1 | ALU 80 | €€€

▼ DÉCOR VITRÉ

Les portes ÉCUME et ABYSSE ont un décor vitré sablé.

Noir 2100 texturé



TOPAZE

UD=0,91 | ALU 80 | €€€

▼ DÉCOR GÉOMÉTRIQUE

Un décor extérieur géométrique créé avec la superposition de 2 tôles Aluminium, l'une en Gris Déco Bel'M et l'autre de la couleur de votre choix.

Noir 2100 texturé



GALET

UD=0,91 | ALU 80 | €€€

▼ DÉCOR GALET

Des galets opaques et brillants, identiques à la couleur de la porte.

L 1700 : 900 + fixe en battant 400 + semi-fixe 400
Gris 2400 texturé



▼
VITRAGE ART-DÉCO

Jeu de matières granitées, bullées et décors d'assemblage des vitrages noir. Chaque vitrail est unique.

ARAPAO

UD=1,4 | ALU 80 | €€€

L 1700 : 900 + fixe en battant 400 + semi-fixe 400
Noir 2100 texturé



Vue intérieure



LOTUS

UD=1,5 | ALU 80 | €€€

Bleu 5003 texturé



ÉRIÉ

UD=1,4 | ALU 80 | €€€





—
ARAPAO
H 2150 / L 1000 + semi-fixe 400
Bleu 2700 texturé



Gris 2900 texturé



KAMY

UD=1,7 | ALU 70 | €€

Bleu 2700 texturé



YOGA

UD=1,7 | ALU 70 | €€

Bronze texturé



ÉTINCELLE

UD=1,7 | ALU 70 | €€€

▼
LAISSEZ ENTRER LA LUMIÈRE
 Bulles laquées de la couleur
 de la porte, vitrage sablé.
 Monocoloration uniquement.

Rouge 3004 texturé



TOKYO

UD=1,8 | ALU 70 | €€

Noir 2100 texturé



MIKASA

UD=1,6 | ALU 70 | €€€

Existe sans petits bois : modèle NARA

Gris 2400 texturé



KIGALI

UD=1,7 | ALU 70 | €€€

◀ **27** VITRAGES
 DÉCO SUPPLÉMENTAIRES

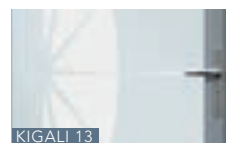
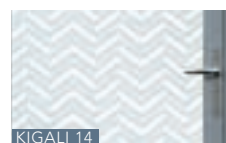

Vitrages Kigali à découvrir
 sur belm.fr





URBANA
H 2150 / L 2000 : 1000 x 2
Option ouverture vers l'extérieur
Gris 7016 texturé

PORTE ALU 70 GRAND TRAFIC

UNE RÉPONSE À L'OUVERTURE EXTÉRIEURE

Ouvrant et dormant de 62 mm à rupture de pont thermique

Serrure manuelle, 3 points de fermeture en standard

Double vitrage feuilleté transparent classe P2A

Seuil Aluminium de 20 mm conforme aux normes pour personnes à mobilité réduite (seuil plat en option)

NOMBREUSES COMPOSITIONS POSSIBLES

Au choix de 0 à 4 traverses, panneaux pleins ou vitrages, double vantaux, tiercé ou imposte.

Vue intérieure
avec options ferme-porte
et bandeau magnétique



Vue extérieure
avec option ouverture
vers l'extérieur



Vue intérieure
avec fixe en dormant



En option :

- ▶ Gâche pivotante
- ▶ Gâche électrique
- ▶ Ouverture sur l'extérieur
- ▶ Bandeau magnétique
- ▶ Ferme-porte
- ▶ Crémone pompier
- ▶ Barre anti-panique
- ▶ Anti-pince doigts

Barre anti-panique



Ferme-porte



Poignée extérieure



Paumelles et joint
anti-pince doigts



Crémone pompier



URBANA

UD=1,72 | ALU 70 | €€

MIRAGE

H 2150 / L 1150 : 900 + fixe vitré 250
Bleu 2700 texturé
Poignée rosace contemporaine
finition inox en option

BRICK LIGNES

Luminaire à découvrir p.160
Bleu 2700 texturé



Bleu 5003 texturé



MIRAGE

UD=1,3 | ALU 60 | €€

Gris 2400 texturé



ALBE

UD=1,3 | ALU 60 | €€

Gris 7004 satiné



IRATY

UD=1,3 | ALU 60 | €€

Gris 7030 satiné



DORVAL

UD=1,1 | ALU 60 | €€

Gris 7016 satiné



POLIADE

UD=1,1 | ALU 60 | €€

Gris 7039 satiné



MARSA

UD=1,3 | ALU 60 | €€



Gris 2400 texturé



ICARE

UD=1,3 | ALU 60 | €€

Gris 7039 satiné



LEROS

UD=1,3 | ALU 60 | €€



LE + BEL'M

L'ALU 60
L'AVANTAGE PRIX

Profitez du vitrage affleurant également sur l'Alu 60. Une gamme aluminium accessible à découvrir dans le détail p.74.

Gris 7039 satiné



ALCYONE

UD=1,3 | ALU 60 | €€

Bleu 2700 texturé



APOLLO

UD=1,3 | ALU 60 | €€

Gris 2900 texturé



SÉLÈNE

UD=1,3 | ALU 60 | €€



HÉLIOPOLIS
H 2150 / L 900

Gris 7033 texturé et cimaise crénelée en option

LE CHARME DES PORTES MENUISÉES

Bel'M a créé des modèles au design emblématique inspiré de portes d'antan en Bois. Vous retrouvez les codes classiques de la porte d'entrée dans un matériau facile d'entretien.

Les grilles des modèles de cette page sont intégrées dans le vitrage.

Gris 2400 texturé



ASTÉRIA

UD=1,3 | ALU 80 | €€€€€

Brun 8019 satiné



PANTHÉON

UD=1,3 | ALU 80 | €€€€



▼
GRILLE
Grille à losanges intégrée dans le vitrage.

Gris 7033 texturé
en option



Vue intérieure



HÉLIOPOLIS

UD=1,3 | ALU 80 | €€€€€



LE + BEL'M
LA CIMAISE CRÉNELÉE

Une esthétique de cimaise originale (en option) qui peut également avoir une fonction de tirage.

Vidéo porte
HÉLIOPOLIS



▼
LES MOULURES

Cimaise, plinthe et moulures associées à une grille intemporelle intégrée dans le vitrage. Poignée sur plaque en option.



ATHÉNA

ALU 80

Le modèle Athéna est un coup de cœur assuré pour tous ceux qui aiment les portes de charme avec de vraies grilles. Elle s'intègre parfaitement dans votre façade en grande composition ou en simple vantail.

1 - PORTE ATHÉNA

H 2150 / L 950
Dimensions totales : H 2750 / L 1400
Gris 7016 texturé

UD=1,3 | ALU 80 | €€€€€

2 - SEMI-FIXE ATHÉNA

H 2150 / L 450
Gris 7016 texturé

3 - IMPOSTE À GRILLE ATHÉNA

H 600 / L 1400 : 950 + 450
Gris 7016 texturé

4 - LUMINAIRE PLACE DES VOSGES

Découvrez l'ensemble de nos luminaires p.160
Gris 7016 texturé

GARANTIE 20 ANS

sur les finitions des portes Alu 80

20
ANS





3

1

2

4



OLYMPIE
H 2500 / L 950
Blanc 9016 satiné

LE + BEL'M
Hauteur de 2500 mm
tout hauteur,
sans imposte

Gris 7016 texturé



Vue intérieure



OLYMPIE

UD=1,4 | ALU 80 | €€€€€

Bronze texturé



LAQUAGE DE LA GRILLE

3 possibilités s'offre à vous :

- Monocoloration à la couleur de la porte
- Monocoloration noire en option
- Bicoloration, blanc intérieur, extérieur de la couleur de la porte en option.

ATHÉNA

UD=1,3 | ALU 80 | €€€€€

L 1300 : 900 + 400
Brun 2650 texturé

FRISE

Frise décorative martelée et intégrée dans le vitrage.

KAYAPO

UD=1,2 | ALU 80 | €€€€

L 1300 : 900 + 400
Blanc 9016 texturé

MÉTIS

UD=1,2 | ALU 80 | €€€€



—
ODYSSÉE
 H 2700 : 2150 + imposte 550
 L 1700 : 850 x 2
 Bleu 5012 texturé en option
 Poignée de tirage ronde en option

L 1400 : 900 + semi-fixe 500
Rouille RS 2100 texturé



ODYSSÉE

UD=0,91 | ALU 80 | €€€€

Disponible en grande largeur
jusqu'à 1200 mm
avec une esthétique proportionnée.



ODYSSÉE

UD=0,91 | ALU 80 | €€€€

L 1400 : 900 + semi-fixe 500
Blanc 9016 satiné



NOÉ

UD=0,91 | ALU 80 | €€€

L 1300 : 900 + semi-fixe 400
Bleu 2700 texturé



ISAAC

UD=1,2 | ALU 80 | €€€

Rouge 3004
texturé



CATAWA

UD=1,3 | ALU 80 | €€€

Gris 7022 texturé



CRISFIELD

UD=1,7 | ALU 60 | €€€

L 1400 : 900 + 500
Gris 2900 texturé



AKIMEL

UD=1,2 | ALU 80 | €€€

▼
VITRAGE

Raffinement, relief et matière pour des vitraux assemblés de façon artisanale.

Vitrage également disponible sur l'imposte Akimel coordonnée.

Bleu 5023 satiné en option



EDGAR

UD=0,98 | ALU 80 | €€€

Vert 6005 texturé



FLAVIE

UD=1,2 | ALU 80 | €€€

Gris 7004 satiné



HARRICANA

UD=1,2 | ALU 80 | €€€€



AKIMEL
H 2150 / L 1000
Gris 2900 texturé
Cylindre à molette en option



Gris 2900 texturé



▼
 Disponible en 4, 6
 ou 9 carreaux avec
 petits bois Jackson
 en option.

LANGEAIS

UD=1,4 | ALU 80 | €€€

Petits bois bicolores
 Gris 7004 ext. et Blanc 9016 int.
 Gris 2900 texturé



JACKSON

UD=1,2 | ALU 80 | €€€

Bleu 5003 texturé



CHIPLEY

UD=1,5 | ALU 60 | €€€

Gris DB703 texturé



▼
 Sérigraphie noire,
 effet grille, intégrée
 dans le vitrage.

CODY

UD=1,5 | ALU 60 | €€€

Gris 2400 texturé



MONTRÉAL

UD=1,2 | ALU 80 | €€€

Beige 1015 satiné



WINDSOR

UD=1,4 | ALU 80 | €€€€

ALU 100 Caractéristiques :     / En option selon les modèles :  



ALLIANCE GRAPHITE CÉLESTE SIDÉRALE GERMAIN

ALU 80 Caractéristiques :     / En option selon les modèles :  





MÉTÉORE PHOSPHORE ORIGAMI OXYGÈNE PURE ESCALE GALET HERMIONE DUNE

ZEN ALINÉA CRYSTAL OPALE

  Option esthétique coordonnée

ÉCUME ABYSSE TOPAZE

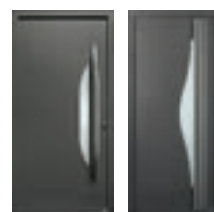

  Option esthétique coordonnée



AZUR RIVA

GAÏA BELLEVILLE ÉRIÉ MAQUIS SIVA LITUANE DÉDALE VIRGULE ARAPAO LOTUS

  Option esthétique coordonnée

ALU 70 Caractéristiques :  



ÉTINCELLE YOGA TOKYO MIKASA NARA KAMY URBANA

Découvrez les vitrages disponibles sur la KIGALI



KIGALI

ALU 60 Caractéristiques :  / En option selon les modèles :   



DORVAL POLIADÉ IRATY ALBE MIRAGE MARSÀ LEROS ICARE SÉLÈNE APOLLO ALCYONE

ALU 80 Caractéristiques : / En option selon les modèles :



ODYSSEE NOÉ KAYAPO MÉTIS PANTHÉON OLYMPIE ATHÉNA HÉLIOPOLIS ISAAC AKIMEL EDGAR



ASTÉRIA FLAVIE JACKSON LANGEAIS CATAWA HARRICANA MONTRÉAL WINDSOR

ALU 60 Caractéristiques : / En option selon les modèles :



CRISFIELD CHIPLEY CODY

SEMI-FIXES ALU 80 ET FIXES VITRÉS ALU 60/80/100



ALBAN OXYGÈNE/PHOSPHORE VIRGULE ALINÉA ZEN SURFACE BABY LOTUS ARAPAO PANDORA/HARDY LOUISIANE SCOTIA ODYSSEE NOÉ



ATHÉNA ASTÉRIA AKIMEL KAYAPO MÉTIS ISAAC FLAVIE LANGEAIS CATAWA WINDSOR FIXE VITRÉ

IMPOSTES ALU 80 ET IMPOSTES FIXES VITRÉES ALU 60/80/100



NOÉ MOULURE VITRÉ ATHÉNA ASTÉRIA AKIMEL VITRÉE

PICTOGRAMMES DES CARACTÉRISTIQUES

Barillet 5 clés avec carte de réapprovisionnement

Serrure automatique 2 crochets
2 rouleaux ou 2 pènes et 1 pène ½ tour

Conforme aux normes pour personnes à mobilité réduite (selon dimensions)

Equipements de sécurité CR2 disponibles

Isolation acoustique

Inspirée du design de la porte d'entrée :
Portes de garage Novoferm
Portails de clôture Kostum

Barillet connecté Somfy Door Keeper

Serrure motorisée - Domotique disponible

ALUMINIUM

PERFORMANCES ET LONGÉVITÉ EXCEPTIONNELLES

VOS CHOIX DE PERFORMANCES

	GAMME ALU 100	GAMME ALU 80	GAMME ALU 70	GAMME ALU 60
ÉPAISSEUR OUVRANT	100 mm	80 mm	70 mm	60 mm
CONFORT THERMIQUE Ud (W/m ² .k)	0,68 ■■■■■	De 0,91 à 1,6 ■■■■□	De 1,6 à 1,8 ■■■■□□	De 1,1 à 1,7 ■■■■□□
CONFORT ACOUSTIQUE Ra, Tr	31 dB** ■■■■■	de 31 à 34 dB ■■■■■	de 31 à 33 dB ■■■■■	de 24 à 29 dB ■■■■□□
SUR-MESURE	■■■■□	■■■■■	■■■■□□	■■■■□□

SÉCURITÉ (POUR LES OPTIONS COMPLÉMENTAIRES, VOIR P. 168-169)

- SERRURE AUTOMATIQUE 2 CROCHETS / 2 PÊNES + 2 PÊNES CENTRAUX	●	●	—	○
- SERRURE À RELEVAGE 4 ROULEAUX + 2 PÊNES CENTRAUX	—	—	●	●
- BARILLET SÉCURITÉ 5 CLÉS	●	●	●	○
- PACK SÉCURITÉ RENFORCÉE CR2	○	○	—	—

SMART HOME* (TOUTES LES INFOS P. 164-166)

- SERRURE MOTORISÉE AVEC 6 PACKS D'OUVERTURE AU CHOIX OU À CUMULER	○	○	—	—
- BARILLET CONNECTÉ SOMFY DOOR KEEPER	—	○	—	○

GARANTIES (VOIR L'ENSEMBLE DES GARANTIES P. 174-175)

- FINITIONS (BRILLANCE ET COULEUR)	20 ANS	20 ANS	10 ANS	15 ANS
- FONCTIONNEMENT MÉCANIQUE	10 ANS	10 ANS	10 ANS	10 ANS
- SERRURE	5 ANS	5 ANS	5 ANS	5 ANS

LE +	- Modèles d'exception dont certains modèles céramiques - Excellente performance thermique	- Designs emblématiques et intemporels	- Luminosité maximum - Large choix de vitrage	Budget optimisé
-------------	--	--	---	-----------------

* Maison connectée



STANDARD



OPTION



INEXISTANT



GRADUATION

** Performances en cours d'essais pour l'Alu 100 céramique



VOS CHOIX DE COULEURS

LES SATINÉES

	ALU 100/80/60	ALU 70
BLANC 9016	●	●
BLANC 9001	●	○
BEIGE 1015	●	○
GRIS 7047	●	○
GRIS 7004	●	○
GRIS 7035	●	○
GRIS 7030	●	○
GRIS 7039	●	○
GRIS 7016	●	○
BRUN 8019	●	○



Large choix de couleurs satinées et texturées. 100% personnalisable extérieur/intérieur

ALU 100 / 80 / 60 :

En standard : Blanc 9016 satiné face intérieure.

Finition extérieure uniquement texturée pour les modèles :

Athéna, Héliopolis, Kayapo, Métis, Odyssée et Olympie.

Modèle Dune : nuancier spécifique, nous consulter.

ALU 70 :

En standard : Couleur intérieure de la même teinte que celle de l'extérieur.

Modèle Étincelle : nuancier spécifique, nous consulter.

LES TEXTURÉES

	ALU 100/80/60	ALU 70
GRIS 9006	●	○
GRIS 2400	●	○
GRIS 9007	●	○
GRIS DB703	●	○
GRIS 7022	●	○
GRIS 7016	●	●
GRIS 2900	●	○
NOIR 2100	●	●
NOIR 9005	●	○
BLEU 2700	●	○
BLEU 5003	●	○
BLANC 9016	●	○
GRIS PERLE 2800	●	○
BRONZE	●	○
VERT	●	○
VERT 6005	●	○
ROUGE 3004	●	○
BRUN 2650	●	○
ROUILLE RS2100	●	○

VOS CHOIX DE CONCEPTION

Alu 100, 80, 70 ou 60 : 4 concepts innovants, 4 choix qui répondent à toutes vos exigences.

ALU 100 : LE CHOIX DE LA HAUTE PERFORMANCE

Efficace & durable... Découvrez l'un des ouvrants les plus performants du marché !

Cadre ouvrant composite
haute résistance, avec isolant
thermique
au coeur des profils



Isolant phonique 10 mm :
affaiblissement acoustique
performant

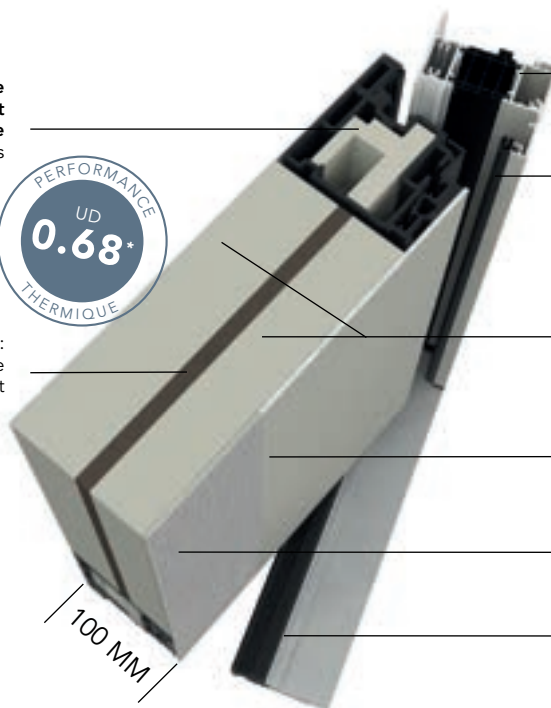

**Dormant affleurant
au vantail** haute isolation
à rupture de pont thermique

Joint sur dormant et ouvrant
assurant l'étanchéité à l'eau et à
l'air

Isolant thermique 82 mm

Tôle en aluminium thermolaqué,
tenue haute durabilité

Décor céramique ou ton inox,
affleurant à la tôle selon modèle

**Seuil à rupture de pont
thermique** répondant aux
normes d'accessibilité des PMR
(personnes à mobilité réduite)

* porte pleine selon norme NF EN 14351-1

5 COMBINAISONS TENDANCE SUR LES MODÈLES ALLIANCE & GRAPHITE

Le céramique et l'aluminium : un mariage réussi !
Nous ajoutons un décor céramique sur l'ouvrant aluminium (face extérieure
uniquement) pour une finition exemplaire.
Ainsi, vous n'avez plus qu'à choisir la combinaison qui fera de votre porte un
objet d'exception.

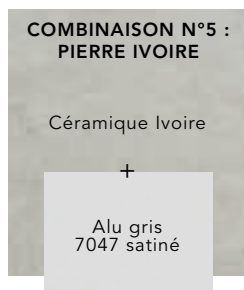
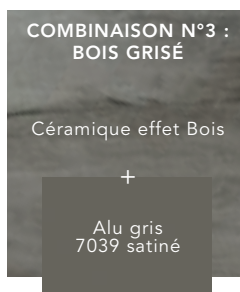

ALU 100/ALU 80 : UNE SÉCURITÉ RENFORCÉE

Nos portes Alu 100 & Alu 80 sont
toutes équipées d'une serrure
automatique 2 crochets, 2 pènes,
en plus du pêne dormant et
du pêne demi-tour. Pour vous
garantir une sécurité et une
étanchéité optimale, les pènes
et les crochets se déclenchent
automatiquement dès que la
porte se claque.



ALU 80 : LE CHOIX DE LA POLYVALENCE

Design & performant... Entrez dans l'ère du sur-mesure !

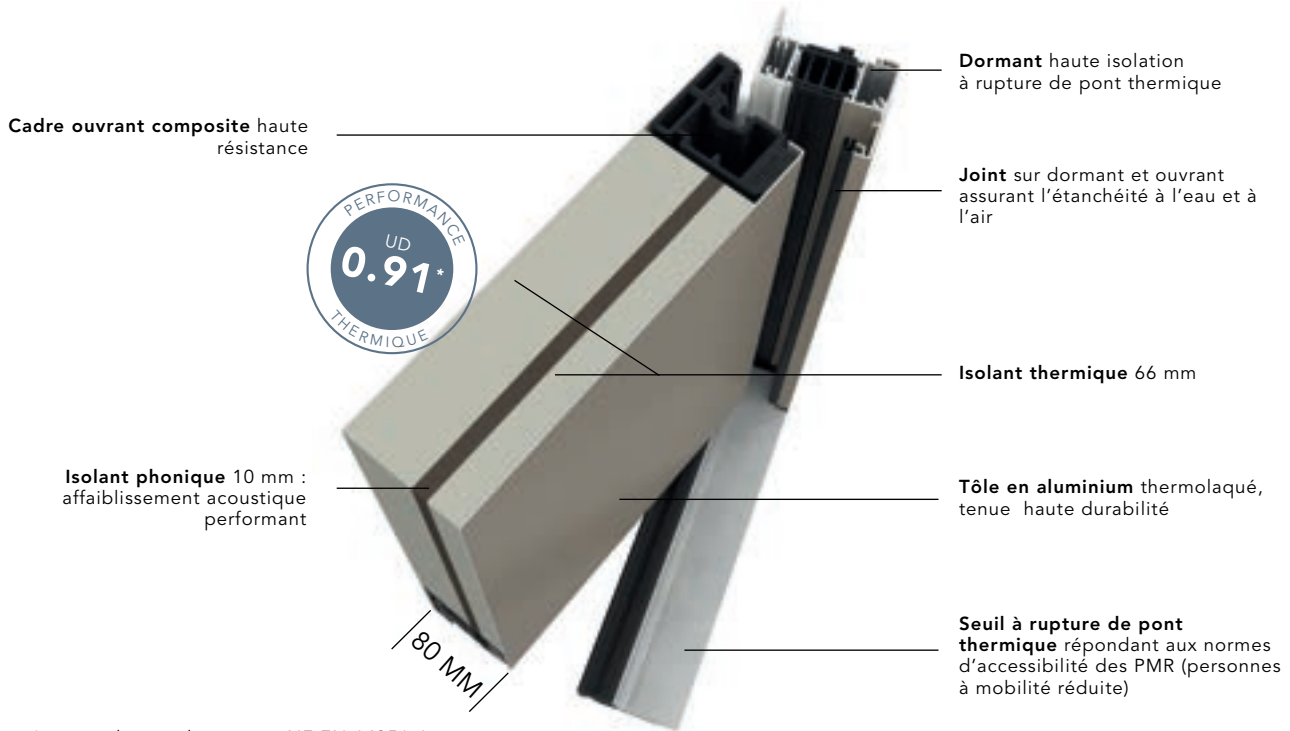

* porte pleine selon norme NF EN 14351-1

Retrouvez toutes les options de quincaillerie, vitrage, serrure motorisée, options de sécurité CR2 p.168-169

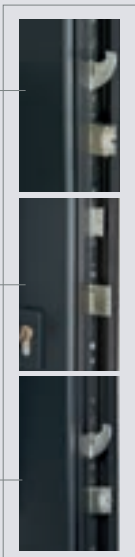

UNE PORTE EN HARMONIE AVEC VOS ENVIES

Imposte, ouvrant et semi-fixe... La gamme Alu 80 vous permet d'accorder chaque partie de votre porte pour une esthétique parfaite.

5 impostes classiques à coordonner avec le design de la porte de votre choix

27 semi-fixes classiques ou contemporains, à coordonner avec le design de votre porte.

RDV p.69 pour découvrir semi-fixes et impostes coordonnés.

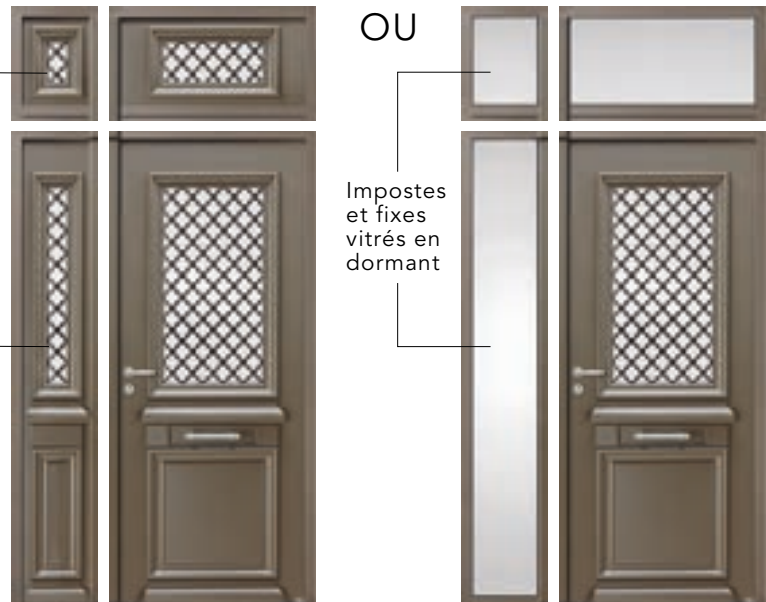

Consultez-nous pour nous confier l'étude de votre projet : des alternatives sont réalisables sur demande.

VOS CHOIX DE CONCEPTION

ALU 70 : LE CHOIX DE LA LUMINOSITÉ

Grand vitrage & luminosité... Profitez de la lumière de l'extérieur à l'intérieur de la maison !

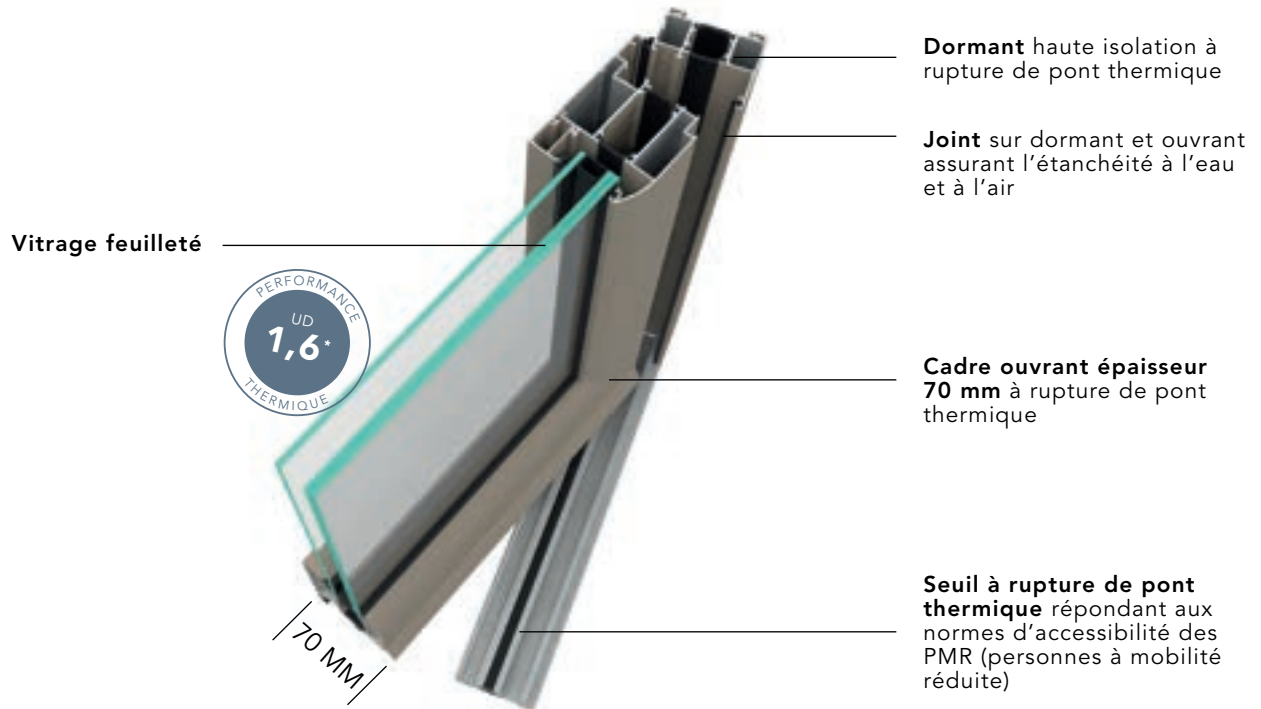

* Ud calculé selon norme NF EN 14351-1





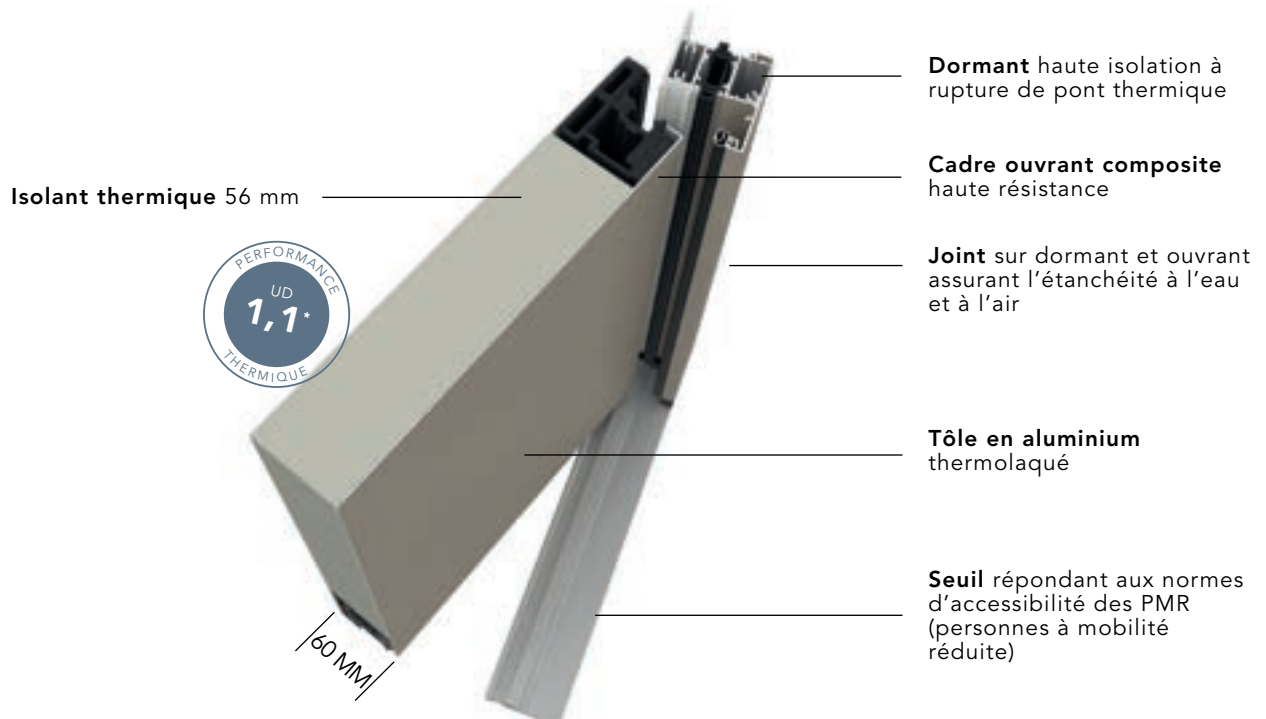

ALU 60 : LE CHOIX DU BUDGET

Performant et esthétique.... Choisissez la qualité au meilleur prix !

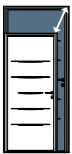

* porte pleine selon norme NF EN 14351-1

VOS CHOIX DE COMPOSITIONS

		ALU 100	ALU 80	ALU 70	ALU 60
Largeur ouvrant Mini/Maxi (mm)*		De 700 à 1200	De 700 à 1200	De 700 à 1000	De 650 à 1000
Hauteur ouvrant Mini/Maxi (mm)*		De 1820 à 2500	de 1700 à 2500	De 1750 a 2250	De 1700 à 2250
Large choix de couleurs		● (Couleurs extérieures définies sur modèles Céramiques)	●	●	●
Imposte pleine		●	●	●	●
Imposte vitrée		●	●	●	●
Imposte coordonnée		—	●	—	—
Imposte cintrée 		—	●	—	—
Semi-fixes associés		—	●	—	—
Fixes en dormant		●	●	●	●
Compositions deux vantaux		●	●	—	—

*Dimensions modèle par modèle à retrouver dans l'index p.170-173

Chaque demande peut faire l'objet d'une étude personnalisée par notre Service Commercial.
CONTACTEZ NOUS !

Voici quelques exemples de compositions sous forme de plans proposés à nos clients :

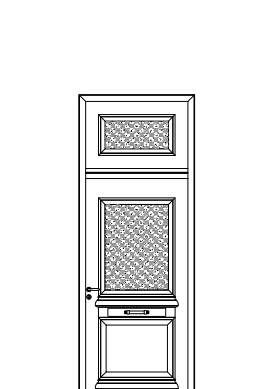

Athéna avec imposte
coordonnée.
H 3050 / L 1105

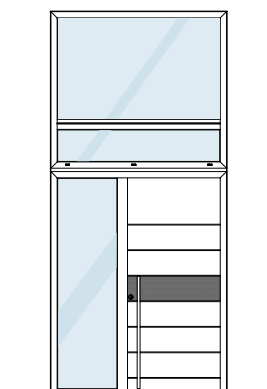

Oxygène avec fixe
en dormant et imposte
vitrée avec traverse et
assemblage adaptés aux
dimensions.
H 3900 / L 1726

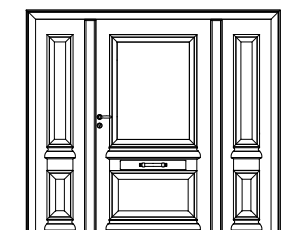

Odysée avec semi-fixe
(ouvrable) et fixe en faux
ouvrant coordonné.
H 2150 / L 2190

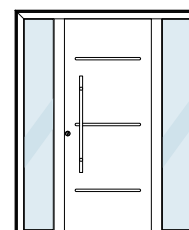

Poliade avec deux fixes
en dormant.
H 2150 / L 1700

M I X T E B O I S / A L U

TOUTE LA BEAUTÉ DES MÉLANGES

Les portes Mixte Bois/Alu Bel'M célèbrent la rencontre de l'organique et du métallique. La conception monobloc exclusive Bel'M parachève cette union et ajoute à l'élégance, la facilité d'entretien.

Avec 10 finitions pour un intérieur bois chaleureux et 29 couleurs possibles pour un extérieur aluminium, les opposés s'attirent chez Bel'M... Mieux, ils s'épousent et vous offrent une infinité de combinaisons pour que votre porte ne ressemble à aucune autre.





Extérieur Alu

Intérieur Bois



—
 CHRYSTAL MIXTE
 H 2150 / L 1500 : 1100 + fixe vitré 400
 Intérieur bois, chêne wengé

LE MIXTE BOIS / ALU : HISTOIRE D'UNE RENCONTRE

Le mixte combine le meilleur des 2 mondes : l'Aluminium garanti 20 ans à l'extérieur et la chaleur du bois en face intérieure. 2 essences de bois sont disponibles : le movingui, aux teintes blondes, réalisable aussi dans la couleur de votre choix et le caractère du chêne, disponible dans des finitions déco et tendance. Ajoutez la possibilité d'une forme cintrée, et vous obtiendrez exactement la porte attendue.

Intérieur bois, chêne naturel



GAÏA MIXTE

UD=1,2 | €€€€

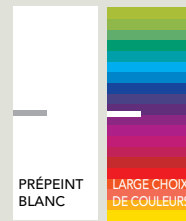
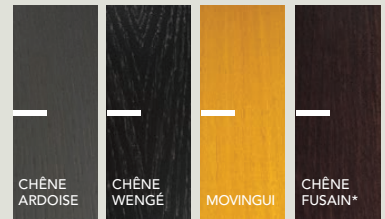

*Disponible uniquement sur les portes ALINÉA et PHOSPHORE Mixte à lames.

CHRYSTAL / OPALE
Intérieur bois,
chêne naturel



CHRYSTAL / OPALE MIXTE

UD=1,4 | €€€€€

Vue extérieure aluminium
Blanc 9016 texturé



CHRYSTAL MIXTE

UD=1,4 | €€€€€



LE + BEL'M

CADRE DE VITRAGE

Mariage du cadre de vitrage contemporain et de la chaleur du chêne.



FACE EXTÉRIEURE

Retrouvez la face extérieure de nos modèles mixte en p.94-95.

Intérieur bois,
chêne havane



▼
Vitrage affleurant

SÉLÈNE MIXTE

UD=1,5 | €€€€

Ensemble cintré surbaissé
L 1700 : 900 + 2 fixes vitrés 400
Intérieur bois, chêne naturel



SÉLÈNE MIXTE CINTRÉE

UD=1,5 | €€€€

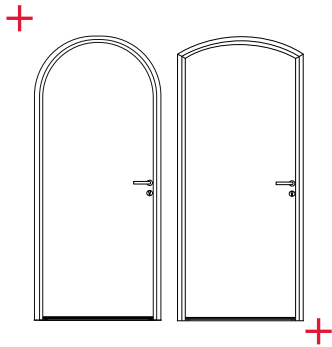

LE + BEL'M

PORTE CINTRÉE

Cintrer un ouvrant et conserver les avantages et la durabilité de l'aluminium sur la face extérieure : c'est dorénavant possible en option sur la gamme Mixte Bel'M. Plein cintré ou cintré surbaissé selon les modèles, sur une porte seule ou en composition.
Retrouvez tous les modèles cintrés p.94-95.



SÉLÈNE MIXTE CINTRÉE

Le cintré de la porte et de son dormant épouse au plus près la forme de l'entrée de la maison.

Intérieur bois, chêne naturel

**DUNE MIXTE**

UD=0,97 | €€€

Grande largeur : 1100 mm
Intérieur bois, chêne havane**DUNE MIXTE**

UD=0,97 | €€€

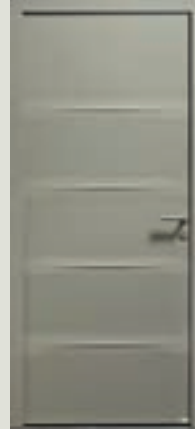
Extérieur aluminium
Gris 7030 satiné**FACE EXTÉRIEURE**Retrouvez la face extérieure
de nos modèles Mixte
en p.94-95.

Intérieur bois, chêne naturel

**VIRGULE MIXTE**

UD=1,3 | €€€€

Porte cintrée
Intérieur bois, chêne blanchi**VIRGULE MIXTE**

UD=1,3 | €€€€

Intérieur bois, chêne naturel

**AZUR MIXTE**

UD=1,2 | €€€€



—
ALINÉA MIXTE

Cintre surbaissé : H 2150 / L 900
Intérieur bois, chêne havane

DEUX ESTHÉTIQUES EN INTÉRIEUR

RÉALISABLES SUR ALINÉA ET PHOSPHORE

Le chêne travaillé en lames massives habille avec élégance votre entrée. L'étendue des choix de finition du chêne fait de la porte un véritable élément de décoration adapté aux styles contemporains comme classiques.

Si vous préférez la sobriété, faites le choix d'un intérieur panneau rainuré en movingui ou chêne qui est réalisable dans toutes les options de finitions.

ALINÉA / PHOSPHORE
Grande largeur L 1100
Panneau rainuré



▼
Panneau
rainuré
standard
movingui

ALINÉA / PHOSPHORE
Grande largeur L 1100
Panneau à lames en chêne massif



LE + BEL'M

LAMES MASSIVES

L'effet brut du chêne rappelle la texture originelle du bois.

ALINÉA / PHOSPHORE
Ensemble cintré surbaissé
L 1400 : semi-fixe 500 + 900
Intérieur bois, movingui



ALINÉA / PHOSPHORE
Intérieur bois, chêne wengé
H 1900



LARGE CHOIX DE COULEURS

En face intérieure, demandez à Bel'M la couleur que vous souhaitez ou faites le choix du prépeint blanc pour personnaliser votre porte.

ALINÉA MIXTE

UD=0,97 | €€€

PHOSPHORE MIXTE

UD=0,97 | €€€



MARSA MIXTE
H 2150 / L 1400 : 900 + semi-fixe SURFACE 500
Intérieur bois, chêne havane

Intérieur bois, chêne ardoise



MARSA MIXTE

UD=1,4 | €€€€

Intérieur bois, chêne blanchi



ALBE MIXTE

UD=1,4 | €€€

Extérieur aluminium
Gris 2400 texturé



FACE EXTÉRIEURE

Retrouvez la face extérieure de nos modèles Mixte en p.94-95.

Version cintrée :
Impose une modification esthétique de la traverse basse
Intérieur bois, chêne ardoise

Intérieur bois, chêne ardoise



LÉRY MIXTE

UD=1,6 | €€€

Intérieur bois, chêne ardoise



LÉRY MIXTE

UD=1,6 | €€€



LE + BEL'M

ISOLATION ACOUSTIQUE

Bénéficiez d'un très fort affaiblissement acoustique sur certaines portes mixtes. Seules les portes catégorisées selon ce logo peuvent bénéficier de subvention dans les zones aéroportuaires (cf p.94-95).



—
HÉLIOPOLIS MIXTE
H 2150 / L 900
Intérieur bois, chêne naturel
Option poignée contemporaine
Gris Déco Bel'M

Intérieur bois, chêne moyen



LE + BEL'M

GRILLE INTÉGRÉE

Véritable grille en fonte d'aluminium laquée gris 2900 texturé, intégrée à l'intérieur du vitrage.

HÉLIOPOLIS MIXTE

UD=1,3 | €€€€€

H 2650 : 2150 + imposte 500
L 1300 : 900 + semi-fixe 400
Intérieur bois, chêne naturel

Porte cintrée
Intérieur bois, chêne blanchi



ARTÉMIS MIXTE

€€€€€



ATHÉNA MIXTE

UD=1,3 | €€€€€



—
BOCAGE 1 MIXTE
H 2150 / L 900
Gris 7004 satiné

LES PORTES FERMIÈRES

Le charme et la fonctionnalité des portes fermières sur une conception mixte moderne et innovante. Découvrez les modèles Bocage Mixte, avec une seule poignée extérieure qui permet de manœuvrer l'ensemble de la porte, selon un fonctionnement habituel.

Et si vous le souhaitez, vous pouvez manipuler uniquement la partie haute de la porte. Vous pouvez le faire depuis l'intérieur de la maison.

Intérieur bois,
chêne naturel



▼
Vitrage
sérigraphié
effet grille



Extérieur aluminium
Rouge 3013 satiné
en option



FACE EXTÉRIEURE

Retrouvez la face extérieure
de nos modèles Mixte
en p.94-95.

BOCAGE 2 MIXTE

UD=1,3 | €€€€

Intérieur bois,
chêne naturel

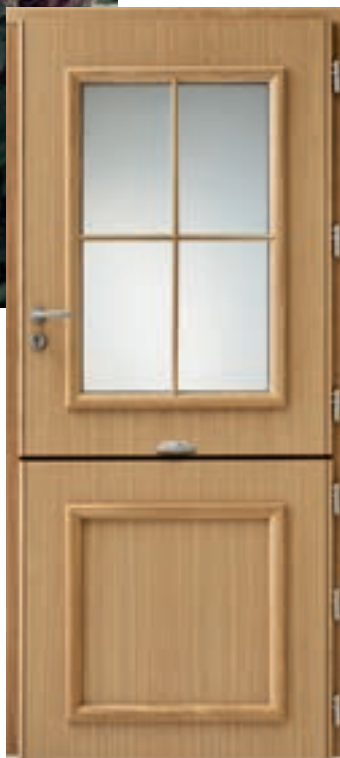

+



+

LE + BEL'M POIGNÉE

Cette poignée sert à
désolidariser le vantail haut
et le vantail bas de la porte.

BOCAGE 1 MIXTE

UD=1,3 | €€€€

Intérieur bois,
chêne wengé



▼
Vitrage
sérigraphié
effet grille



BOCAGE 3 MIXTE

UD=1,3 | €€€€

NOÉ & ODYSÉE

VUE INTÉRIEURE IDENTIQUE

NOÉ / ODYSÉE
Ensemble cintré surbaissé
H 2150 / L 1400 : semi-fixe 500 + 900
Intérieur bois, chêne wengé



NOÉ MIXTE

UD=0,98 | €€€

Porte cintrée
Intérieur bois, chêne wengé



IRIS MIXTE

€€€€€

Extérieur aluminium
Gris 2900 texturé



NOÉ / ODYSÉE
Intérieur bois, chêne naturel



ODYSÉE MIXTE

UD=0,98 | €€€€



FACE EXTÉRIEURE

Retrouvez la face extérieure
de nos modèles Mixte
en p.94-95.



ODYSÉE MIXTE
H 2600 : 2150 + 450 imposte vitrée
L 1400 : 900 + semi-fixe Odysée mixte

H 2150 / L 1400 : semi-fixe LOUISIANE 500 + 900
Intérieur bois, chêne wengé



ISAAC MIXTE

UD=1,2 | €€€€

Intérieur bois, chêne blanchi



LANGAIS MIXTE

UD=1,5 | €€€€

Intérieur bois, chêne naturel



JACKSON MIXTE

UD=1,2 | €€€



LE + BEL'M

PETITS BOIS LAQUÉS

Les petits bois sont laqués
Gris 7004 en standard, autres
couleurs en option.



Intérieur bois, chêne naturel



GASPÉSIE MIXTE

UD=1,3 | €€€€

Intérieur bois, chêne moyen

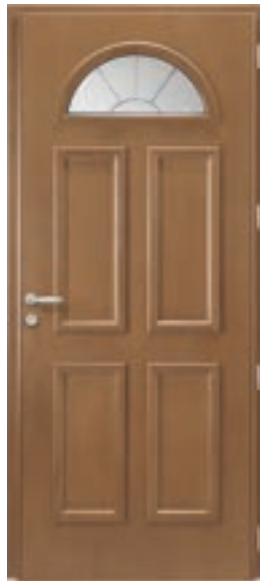

HUDSON MIXTE

UD=1,1 | €€€

Intérieur bois, chêne ardoise



FLAVIE MIXTE

UD=1,3 | €€€



GASPÉSIE
En version plein cintre
H 2150 / L 900
Gris 2900 texturé

Intérieur bois, chêne naturel



MINNESOTA MIXTE

UD=1,4 | €€€€

Intérieur bois, chêne wengé



MONTRÉAL MIXTE

UD=1,2 | €€€€

Intérieur bois, chêne naturel



WINDSOR MIXTE

UD=1,4 | €€€€



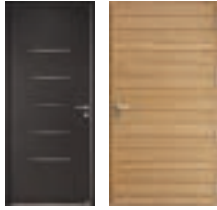

INTÉRIEUR À LAMES CHÊNE MASSIF Caractéristiques :   



ALINÉA MIXTE



PHOSPHORE MIXTE

INTÉRIEUR MONOBLOC RAINURÉ Caractéristiques :    / en option selon les modèles : 



PHOSPHORE MIXTE

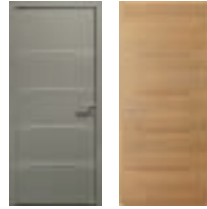

DUNE MIXTE

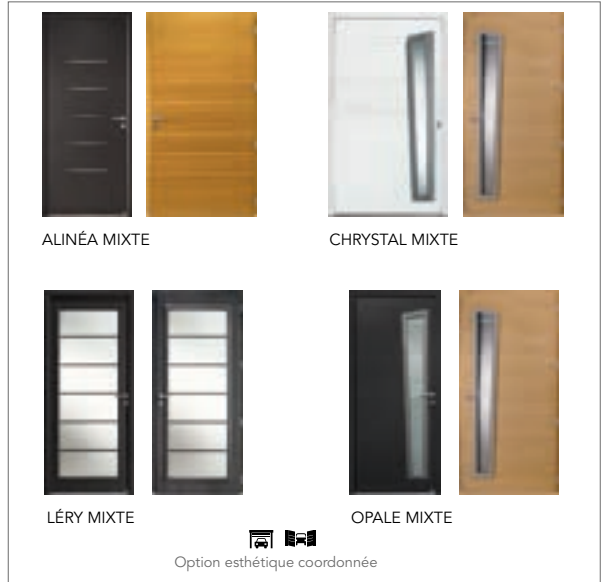

ALINÉA MIXTE

CRYSTAL MIXTE

LÉRY MIXTE

OPALE MIXTE

  Option esthétique coordonnée



ALBE MIXTE



AZUR MIXTE



SÉLÈNE MIXTE



MARSA MIXTE



VIRGULE MIXTE



GAÏA MIXTE

MODÈLES AVEC OUVRANT CINTRÉ (présentés en cintré surbaissé et en plein cintré, en face extérieure)



PHOSPHORE MIXTE



DUNE MIXTE



ALINÉA MIXTE



SÉLÈNE MIXTE



MARSA MIXTE



VIRGULE MIXTE



LÉRY MIXTE

PICTOGRAMMES DES CARACTÉRISTIQUES

 Barillet 5 clés avec carte de réapprovisionnement





 Conforme aux normes pour personnes à mobilité réduite

 Barillet connecté Somfy Door Keeper

 Isolation acoustique

 Portes de garage Novoferm
 Portails de clôture Kostum inspirés du design de la porte d'entrée

INTÉRIEUR MONOBLOC

Caractéristiques :    / en option selon les modèles : 



ODYSSÉE MIXTE NOÉ MIXTE HUDSON MIXTE ATHÉNA MIXTE HÉLIOPOLIS MIXTE FLAVIE MIXTE



MONTRÉAL MINNESOTA BOCAGE 1 MIXTE BOCAGE 2 MIXTE BOCAGE 3 MIXTE LANGEAIS MIXTE



JACKSON MIXTE ISAAC MIXTE GASPÉSIE MIXTE WINDSOR MIXTE

MODÈLES AVEC OUVRANT CINTRÉ (FACE EXTÉRIÈRE)



HUDSON MIXTE GASPÉSIE MIXTE WINDSOR MIXTE ARTÉMIS MIXTE



MONTRÉAL MIXTE JACKSON MIXTE ISAAC MIXTE IRIS MIXTE

IMPOSTES MIXTE



PLEINE



VITRÉE



HUDSON



MOULURÉE VITRÉE



ATHÉNA

FIXES ET SEMI-FIXES MIXTE



ALBAN PHOSPHORE VIRGULE ALINÉA SURFACE BABY LÉRY PANDORA/HARDY LOUISIANE SCOTIA



ODYSSÉE NOÉ ATHÉNA MINNESOTA MONTRÉAL ISAAC FLAVIE LANGEAIS WINDSOR FIXE VITRÉ

CLASSIQUES

MIXTE BOIS / ALU

ALLIANCE DES PERFORMANCES DE L'ALU & DES ATOUTS DU BOIS

VOS CHOIX DE PERFORMANCES

	LAMES EN CHÊNE MASSIF	PANNEAUX RAINURÉS
ÉPAISSEUR OUVRANT	78 mm	62 mm
CONFORT THERMIQUE Ud (W/m ² .k)	0,90 ■■■■■□	De 0,97 à 1,6 ■■■■■□
CONFORT ACOUSTIQUE Ra, Tr	30 dB ■■■■■□	de 30 à 34 dB ■■■■■□
SUR-MESURE	■■■■■□	■■■■■
SÉCURITÉ (POUR LES OPTIONS COMPLÉMENTAIRES, VOIR P. 168-169)		
- SERRURE AUTOMATIQUE 2 ROULEAUX / 2 CROCHETS + PÊNES CENTRAUX	●	●
- SERRURE MANUELLE 4 ROULEAUX + 2 PÊNES CENTRAUX	○*	○*
- BARILLET SÉCURITÉ 5 CLÉS	●	●
SMART HOME ** (TOUTES LES INFOS P. 164-166)		
- BARILLET CONNECTÉ SOMFY DOOR KEEPER	—	○
GARANTIES (VOIR L'ENSEMBLE DES GARANTIES P. 174-175)		
- FINITIONS (BRILLANCE ET COULEUR)	20 ANS	20 ANS
- FONCTIONNEMENT MÉCANIQUE	10 ANS	10 ANS
- SERRURE	5 ANS	5 ANS
LE +	- Performance thermique - Véritables lames en chêne	- Large choix de portes cintrés - Chaleur du bois en intérieur

* Serrure en standard sur modèles Chrystal, Azur et Phosphore mixte

** Maison connectée ● STANDARD ○ OPTION — INEXISTANT ■■■■■ GRADUATION

VOS CHOIX DE COULEURS

LES FINITIONS INTÉRIEURES

CHÊNE BLANCHI	CHÊNE MOYEN	CHÊNE ARDOISE	MOVINGUI	PRÉPEINT BLANC
CHÊNE NATUREL	CHÊNE HAVANE	CHÊNE WENGÉ	CHÊNE FUSAIN*	LARGE CHOIX DE COULEURS

* Disponible uniquement sur les portes ALINÉA et PHOSPHORE Mixte à lames.

LES FINITIONS EXTÉRIEURES

RDV p.71 Nuancier ALU.

VOS CHOIX DE CONCEPTION

MIXTE À LAMES

L'authenticité du chêne massif.

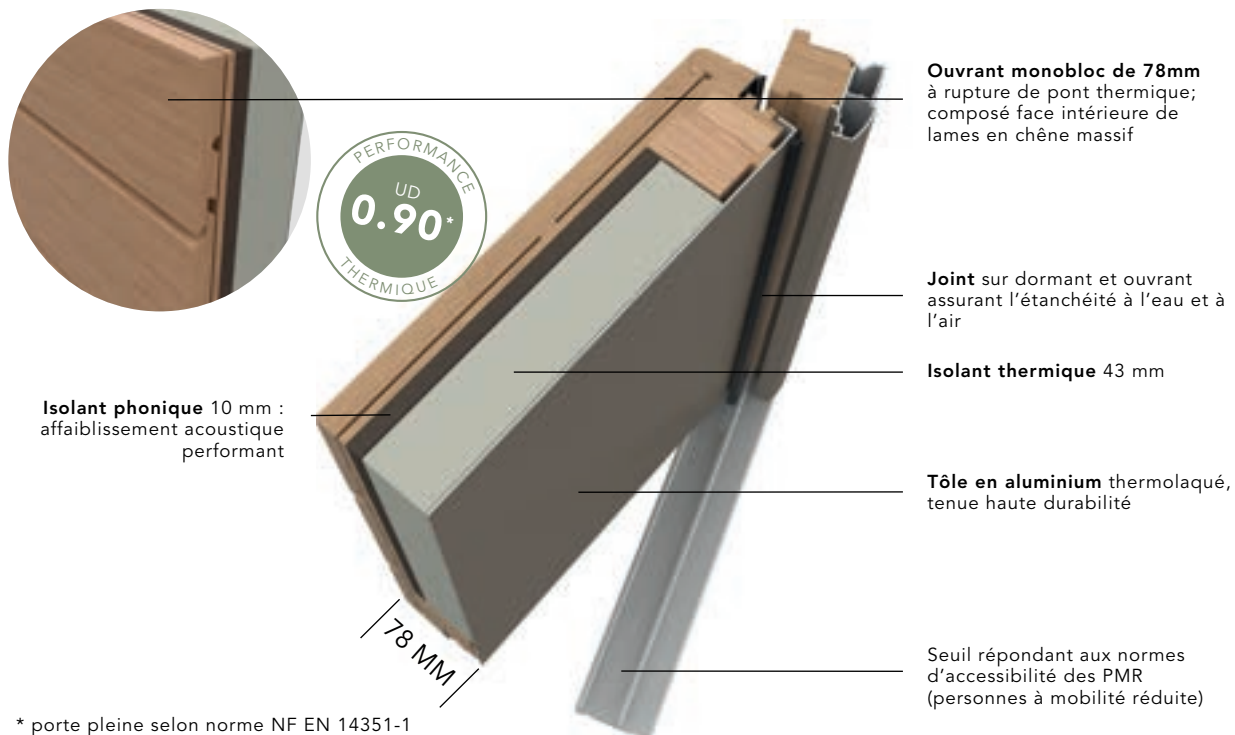

MIXTE PANNEAUX

La conception monobloc garantit les meilleures performances au meilleur coût.

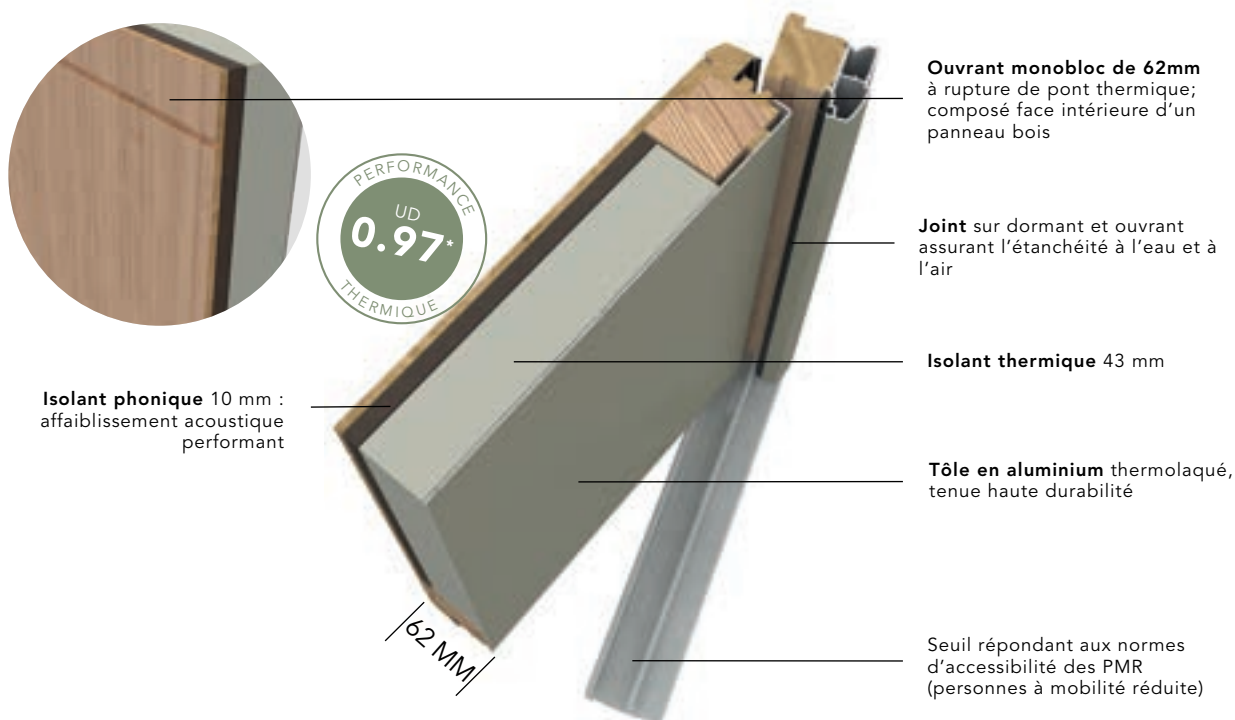

B O I S

UNE MATIÈRE INTEMPORELLE,
UN CHARME INDÉMODABLE

Chez Bel'M, le bois se marie avec tous les bâtiments
et crée l'harmonie partout !

Si nous nous inspirons de l'air du temps pour
façonner ce matériau intemporel, c'est pour vous
offrir un nombre illimité de personnalisations,
tant dans le style que dans les coloris.

Ainsi, que votre habitat soit neuf ou à rénover,
fait de vieilles pierres, de briques ou de verre et
d'acier, il y a toujours une porte Bel'M en bois qui lui
correspond !







—
CONSTANCE
 H 2150 / L 1100 + fixe vitré 400
 Bois finition gris lunaire
 et décor alu gris 7016 texturé

BOIS 100 ABSOLU

PERFORMANT, DURABLE ET STABLE

Avec peu d'entretien, tout comme l'Aluminium, l'Accoya® apporte ses propriétés incroyables à notre concept innovant. Un design aux lignes épurées associant des détails Aluminium pour donner une touche de couleur. 2 finitions de bois et 3 couleurs au choix pour personnaliser les décors alu de la barre de tirage et choisir la combinaison la plus adaptée à votre façade.

Retrouvez le plaisir du bois à l'origine de la menuiserie et de Bel'M, revisité de façon contemporaine.

Bois finition gris lunaire
et décor alu gris 7016 texturé

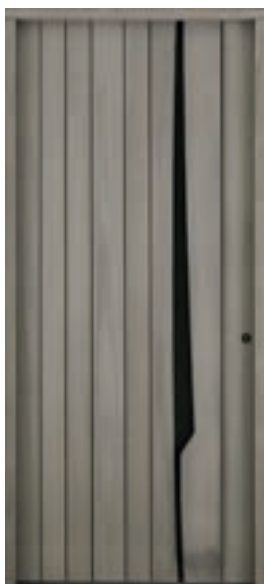

Intérieur en chêne
commun aux 3 modèles,
finition au choix cf p.133



LE + BEL'M

BARRE DE TIRAGE

Barre de tirage en bois s'intégrant
parfaitement au style de la porte,
complétée par un décor aluminium.

Bois finition noir éclipse
et décor alu gris 2400 texturé



CONSTANCE

UD=0,76 | BOIS 100 ABSOLU | €€€€€

CONSTANCE

BOIS 100 ABSOLU : UNE CONCEPTION INNOVANTE

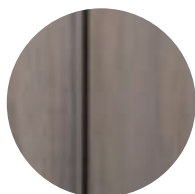

ACCOYA®

Un bois doté de supers caractéristiques
grâce à un procédé respectueux
de l'environnement :

- Insensible à l'eau
- Utilisé sur les bateaux de plaisance
(garantie 25 ans en immersion sans
dégradation)
- Stable et durable, sans variation
dimensionnelle dans le temps.



GARANTIES

Un bois très stable qui permet
d'obtenir des garanties exceptionnelles sur
la durée de vie des finitions,
une tenue garantie 10 ans.
Une première pour une porte
bois Bel'M!

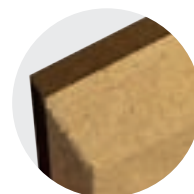

ISOLANTS NATURELS

Matériaux naturels (type fibres de
bois) fabriqués à base de résidus de
bois issus de scierie et respectueux
de l'environnement. Ces isolants
sont biosourcés.



PERFORMANCES

Un ouvrant de 94 mm pour des
performances de haut niveau :
performance thermique UD 0,75
performance acoustique optimale
impact environnemental A.



PÉRENNE

H 3050 : 2250 + imposte fixe vitré 800 / L 1100

Bois finition gris lunaire
et décor alu gris 7016 texturé

CHOISISSEZ VOTRE COMBINAISON

LE BOIS

2 couleurs au choix



Gris lunaire



Noir éclipse

LES DÉCORS ALUMINIUM DE LA BARRE DE TIRAGE

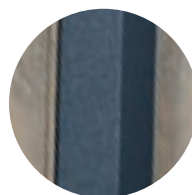
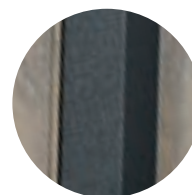
Choix dans le nuancier standard aluminium p.71,
ci-dessous 3 exemples :Bleu 2700
texturéGris 2400
texturéGris 7016
texturé

L'application occasionnelle au pinceau, sans égrainage préalable, d'un saturateur à base d'eau, redonne de l'éclat à la finition.
Le respect de ces consignes permettra de garantir la tenue de la finition pendant 10 ans.
Nuancier des finitions intérieures à retrouver p.133.

H 2250 / L 1100
Bois finition gris lunaire
et décor alu gris 2400 texturé



PÉRENNE

UD=0,75 | BOIS 100 ABSOLU | €€€€€

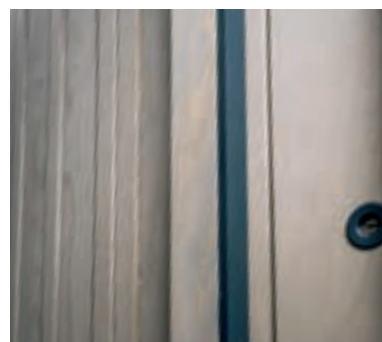
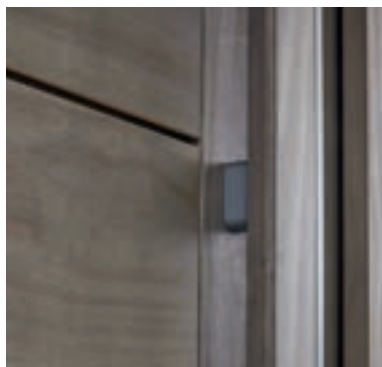

LE + BEL'M

LE BOIS JUSQUE DANS LA BARRE DE TIRAGE...

pour une parfaite intégration au style de la porte, complété par un décor aluminium.

Bois finition gris lunaire
et décor alu
bleu 2700 texturé



Intérieur en chêne
commun aux 3 modèles,
finition au choix cf p.133



INFINI

UD=0,75 | BOIS 100 ABSOLU | €€€€€

▼ MIXER LE CHÊNE ET L'ALUMINIUM

Innovation : l'aluminium du dormant et de la barre de tirage subliment les lames en chêne massives.

Laissez vous séduire par le charme du bois contemporain illustré en bois finition fusain et aluminium Bronze texturé en standard.



C Y M E

BOIS 100

Cyme, présentée en composition, avec ses éléments en Aluminium, apporte de la modernité et rend cette ambiance très contemporaine. Osez mixer les finitions du chêne avec le nuancier aluminium en option afin d'obtenir la porte de vos rêves.

1 - PORTE CYME

H 2150 / L 1700 : 1100 + fixe vitré 600

Bois finition chêne naturel et aluminium option laquage gris 7016

UD=0,85 | BOIS 100 | €€€€€

2 - FIXE VITRÉ

H 2150 / L 600

Largeur réalisable minimum 200, maximum 1000

3 - PACK MAINS LIBRES

Ce capteur permet d'entrer dans la maison sans clé par un simple effleurement (à condition d'avoir la carte mains libres dans votre poche).

Découvrez toutes les options domotiques p.164-166

4 - DORMANT ALUMINIUM

Face extérieure du dormant en aluminium thermolaqué.

En standard couleur bronze texturé, présentée ici en option gris 7016 texturé. Face intérieure bois.





1

3

4

2

BELCASTEL

H 3240 : 2250 + imposte 990

L 1450 : 1100 + semi-fixe 350

Option barre de tirage ronde

finition inox 1800 mm

Chêne naturel



Chêne naturel



BELCASTEL / CYME :
Vue intérieure présentée
en chêne blanchi

**BELCASTEL**

UD=0,81 | BOIS 100 | €€€€

Bois finition chêne fusain
et dormant + barre de tirage
Alu bronze texturé

**CYME**

UD=0,85 | BOIS 100 | €€€€€

Laquée couleur bleu 5023
en option

**PATCHOULI**

UD=1,3 | BOIS 50 | €€

Laquée couleur gris 7039
en option

**MIZA**

UD=1,3 | BOIS 50 | €€

Laquée couleur gris 7004
en option

**EMY**

UD=1,1 | BOIS 50 | €

Existe en chêne : modèle Touquet

LE BOIS À LA MESURE DE VOS ENVIES

Il y a 40 ans, fabriquer des portes bois était notre premier métier, à l'origine de notre premier atelier. Depuis ce temps, Bel'M s'adapte à toutes vos envies grâce à nos portes en bois sur-mesure. Deux solutions s'offrent à vous : choisissez la porte qui vous inspire au fil de nos pages ou personnalisez votre prochaine porte d'entrée. À partir d'une nouvelle porte, ou à partir de l'ancienne, nous suivons vos plans et vos idées pour créer l'entrée qui vous convient.

VALORISEZ VOTRE PATRIMOINE IMMOBILIER

EN CHOISSANT UN MODÈLE EXISTANT
DANS NOS GAMMES QUI VOUS INSPIRE



Modèle MONTMARTRE

EN PERSONNALISANT TOTALEMENT
VOTRE PORTE D'ENTRÉE

(d'après vos idées, votre ancienne porte, vos plans...)



Création sur-mesure personnalisée



JE PERSONNALISE

Châssis ouvrant. Il permet d'identifier le visteur ou d'aérer sa maison en toute sécurité

Sur-mesure illimité pour s'adapter à l'architecture de votre maison. Un plan filaire de réalisation conforte votre choix avant la commande.

Récupération d'une grille ancienne, sablage, métallisation et peinture, avant réintégration dans la nouvelle porte Bois

Cimaise moulurée inspirée des portes Aluminium

Soubassement avec reproduction à l'identique d'un motif, gravé sur un nouveau panneau Bois isolant



Plinthes coordonnées aux cimaises

Esthétique traditionnelle alliée à la conception Bel'M : durabilité, sécurité, étanchéité et performance thermique comme acoustique

Conception d'une nouvelle grille, copie d'une ancienne non récupérable, ou du motif personnalisé, découpe laser, métallisation et peinture au choix

De multiples options de vitrages pour laisser passer la lumière dans votre entrée. À découvrir en p.167

Cimaise crénelée selon l'esthétique d'une ancienne porte de ville

Soubassement double avec angles arrondis

- Finition lasurée sur chêne ou Bois Exotique
- Finition laquée avec couleur illimitée

À découvrir en p.133



—
MONTARNASSE
 H 2150 / L 1000
 Laquée couleur gris 7004 satiné
 en option

—
LAMPIOK
 Luminaire laqué 7004
 à découvrir p.160

L'AUTHENTICITÉ DES PORTES CLASSIQUES EN BOIS

BOIS 80

Souvent proposées avec une vraie grille face extérieure, les portes en bois Bel'M font succomber les amoureux des façades de caractère. Bel'M s'adapte aux cahiers des charges des bâtiments de France.



▼
 Le châssis ouvrant permet l'aération de la maison, l'identification de vos visiteurs, l'entretien de la grille et le nettoyage du vitrage.

Laquée couleur gris 7004 en option



▼
MÉRIDA / PIVA
Vitrage sérigraphié effet grille sans châssis ouvrant

MÉRIDA

UD=1,4 | BOIS 50 | €€

Laquée couleur blanc 7016 en option



PIVA

UD=1,6 | BOIS 50 | €€€

Laquée couleur gris 7004 en option



▼
GRILLE
Laquée de la couleur de la porte en option. Avec châssis ouvrant.

MONTPARNASSE

UD=1,4 | BOIS 80 | €€€€€

MONTPARNASSE en double vantaux
Chêne moyen
Grille laquée noir 2100 texturé en standard

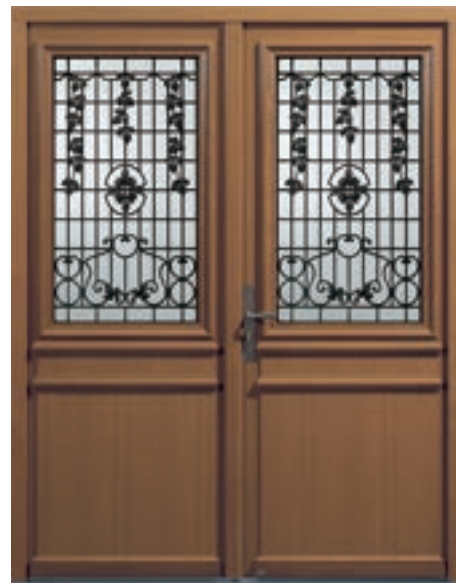

MONTPARNASSE

UD=1,4 | BOIS 80 | €€€€€



MONTMARTRE

H 2650 : 2150 + imposte cintrée à grille 500
L 1460 : 730 x 2 avec dormant élargi
Laquée couleur gris 7016 satiné

PLACE DES VOSGES

Luminaire à découvrir p.184
Gris 7016 satiné

MONTMARTRE + imposte cintrée,
grilles thermolaquées en option
Laqué rouge 3004 satiné en option



MONTMARTRE

UD=1,4 | BOIS 80 | €€€€

MONTMARTRE + semi-fixe
+ imposte cintrée et petits bois rayonnants
Laqué rouge 3004 satiné en option



MONTMARTRE

UD=1,4 | BOIS 80 | €€€€

Vue intérieure
chêne naturel
Version cintrée (option)



SOLFÉRINO avec 2 semi-fixes MONTMARTRE
H 2150 / L 1900 : 500 + 900 + 500
Movingui



LE + BEL'M

LE CHÂSSIS OUVRANT

Aérez votre maison en toute sécurité
avec les châssis ouvrants des portes et de
l'imposte. Côté extérieur, la grille sécurise
votre entrée, côté intérieur vous aurez
tous les avantages d'une fenêtre.



SOLFÉRINO

UD=1,1 | BOIS 80 | €€€

ESTAMPE + semi-fixe plein coordonné
 H 2350 / L 1300 : 900 + 400
 Laqué bleu 5011 satiné en option



ESTAMPE

BOIS 80 | €€€€€

Chêne clair



MAUBERT

UD=1,4 | BOIS 80 | €€€€€

H 2150 / L 900
 en version cintré
 Chêne clair



DÉNIA

UD=1,4 | BOIS 80 | €€€

H 2350 / L 900
 Laquée couleur vert 6005 satiné
 en option



DÉNIA

UD=1,4 | BOIS 80 | €€€

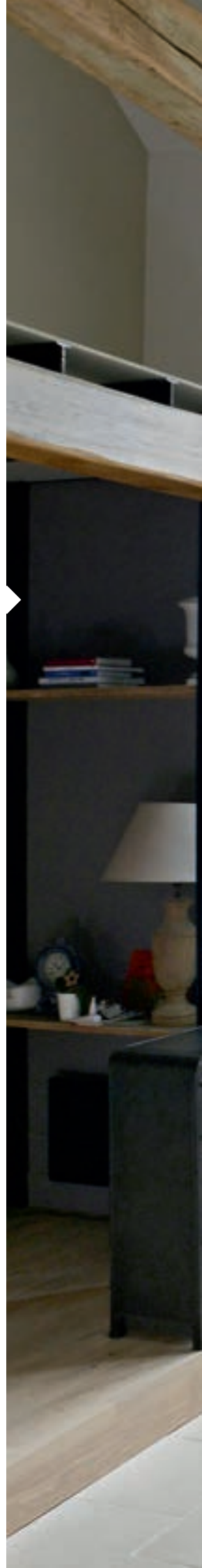



ESTAMPE

H 2500 / L 3000 : 900 x 2 + fixes vitrés 600 x 2

Imposte sur linteau maçonné H 2160 / L 3000

Laquée couleur gris 7016 satiné

Châssis ouvrant dans les portes et impostes

CASTELLANE

H 2550 : 2150 + imposte cintrée 400

L 2400 : 900 x 2 + fixes vitrés 300 x 2

Laquée couleur gris 7016 satiné en option
Quincaillerie Gris Déco Bel'M en option



Laquée couleur gris 7039 satiné, heurtoir et pommeau en option



▼ MOULURES

Tout le charme des moulures cossues cintrées.



CASTELLANE

UD=1,2 | BOIS 80 | €€€

H 2150 / L 1400 : 900 + semi-fixe 500
Laquée couleur gris 7004 satiné en option



AVORIAZ

UD=1,1 | BOIS 80 | €€€

Cintre surbaissé (flèche à la demande) et accessoires finition laiton en option Movingui



Bois lasuré



CACÉRÈS

UD=1,1 | BOIS 50 | €€

Laquée couleur gris 7016 satiné en option



MADISON

UD=1,1 | BOIS 50 | €

Laquée couleur gris 7039 satiné en option



BALADI

UD=1,1 | BOIS 50 | €€

Laquée couleur gris
7030 satiné en option



▼
GRILLE
Finition rustique.
Face intérieure
avec châssis ouvrant.

CAMBON

UD=1,4 | BOIS 80 | €€€€

Laquée couleur gris
7016 satiné en option
Laquage de la grille en option



REDON

UD=1,8 | BOIS 80 | €€€

Laquée couleur gris 7039 satiné
en option



ETEL

UD=1,8 | BOIS 80 | €€€

Laquée couleur
vert 6021 satiné
Laquage de la grille en option



MAJORQUE

UD=1,4 | BOIS 80 | €€€

Chêne clair en option



COURCELLES

UD=1,4 | BOIS 80 | €€€€



ETEL

H 2600 : 2150 + imposte vitrée 450 / L 900
Laquée couleur gris 7039 satiné en option

BELCOUR

Luminaire à découvrir p.160
Gris 7039 texturé



DJERBA
H 2150 / L 900
Laquée couleur vert 6021 satiné en option
Laquage de la grille vert 6021 en option

Laquée couleur
vert 6021 satiné en option
Laquage de la grille en option



DJERBA

UD=1,4 | BOIS 80 | €€€

Movingui



ALÉRIA

UD=1,4 | BOIS 80 | €€€€

Vue intérieure



Chêne clair en option



COMORES

UD=1,4 | BOIS 80 | €€€€

Laquée couleur
gris 7004 satiné en option
Laquage de la grille en option



TURMEL

UD=1,4 | BOIS 80 | €€€

Chêne clair en option



NOVEL

UD=1,4 | BOIS 80 | €€€

Laquée couleur gris 7004
en option



GRENADA

UD=1,7 | BOIS 50 | €€

H 2150 / L 1400 : 900 + semi-fixe 500
 Laquée couleur rouge 3004 satiné en option



LANGUEDOC

UD=1,4 | BOIS 80 | €€€

Laquée couleur vert 6021 satiné
 en option



CANNELLE

UD=1,3 | BOIS 80 | €€€

Chêne clair en option



CORSE

UD=1,4 | BOIS 80 | €€€

En option : plein cintre,
 laquée couleur bleu 5010
 satiné en option



CORSE

UD=1,4 | BOIS 80 | €€€

Lasurée bois



BRASILIA

UD=1,3 | BOIS 50 | €€



—
CANNELLE
H 2150 / L 1000
Petits bois 6 carreaux (option)
Chêne clair en option

—
BELCOUR
Luminaire à découvrir p.160



—
TOURAINÉ
H 2000 / L 900

Réalisée avec petits bois élargis
Laquée couleur gris 7030 satiné
en option

Laquée couleur gris 7004 satiné
en option



TOURAINÉ

UD=1,5 | BOIS 60 | €€€

Laquée couleur vert 6005 satiné
en option



ARZON

UD=1,5 | BOIS 60 | €€

Lasurée bois



LORCA

UD=1,5 | BOIS 50 | €€

Chêne clair en option



AURAY

UD=1,5 | BOIS 60 | €€



LE + BEL'M

**NOMBRE DE CARREAUX ET
CHÂSSIS OUVRANT**

4, 6, 9 carreaux sont au choix sur
les modèles semi-vitrés à carreaux.
L'option châssis ouvrant est disponible
sur les modèles Auray, Arzon et Lorca.

CRÉATION SUR-MESURE

AVANT / APRÈS

L'objectif de cette rénovation était de conserver le charme de l'architecture existante.

La porte et la partie latérale de gauche forment un ensemble séparé par une colonne surmontée d'un chapiteau.

Couleur : laqué blanc 9016 satiné.

La rénovation portait sur deux parties : le fixe en ogive à gauche, et le bloc porte de droite, qui donne sur une rue de centre-ville. Malgré les apparences, le vantail principal est très haut : 2600 mm !



Les grilles d'origine ont été démontées, et transférées dans les usines Bel'M. Les formes de la porte et les moulures de vitrage ont été prévues spécifiquement pour recevoir ces grilles. Après une phase de restauration (sablage et laquage), assurée par nos soins, elles ont été installées, en usine, sur la nouvelle porte.



Accès sur rue oblique, l'entrée de boîte aux lettres est intégrée sur l'ouvrant, dans une finition identique à celle de la poignée et du bâton de maréchal.



Le client a choisi l'option barillet à molette, très facile à vivre : de l'intérieur, plus besoin de clé pour verrouiller la porte. Un tour de molette suffit.





Une ouverture aux dimensions hors normes, une forme particulière, la volonté de posséder une entrée unique... quelles que soient vos contraintes ou vos envies, Bel'M vous apporte une solution sur-mesure à tous les niveaux, même les plus techniques, tout en conservant le charme et le style de votre façade, ainsi que vos anciennes grilles de porte si vous le désirez.



H 2550 / L 900 :
Grille de la porte d'origine conservée,
sablée et laquée Noir 2100 texturé.



H 2250 / L 950 : porte plein cintre
avec une seule grille centrale,
modèle Turmel.



H 2450 / L 1000 : réutilisation
de toutes les grilles existantes.
Grilles sablées et laquées en
Noir 2100 texturé.



H 2350 / L 1400 mm :
imposte droite avec découpe cintrée très
spécifique au niveau du vitrage,
pour s'adapter au galbe de la maçonnerie.



H 2350 / L 1000 :
ouvrant cintré en forme anse de panier,
avec grille d'inspiration «Art Déco»
fournie par le client, et récupérée
de l'ancienne porte.



H 2600 / L 1400 : 2 vantaux égaux,
avec des panneaux en surépaisseur
à angles arrondis, pour donner encore
plus de cachet à la composition.



H 2500 / L 900 :
porte de 2500 mm d'un seul tenant,
avec un motif sérigraphié
imitant une grille
(motif fourni par le client).



H 2550 / L 900 :
grilles client existantes,
conservées et restaurées.



H 2750 / L 1400 :
porte tiercée avec imposte, semi-fixe,
et avec panneaux platebande personnalisés,
en surépaisseur à angles arrondis.



H 2500 / L 1100 :
petits bois 9 carreaux excentrés
et panneaux en pointe de diamant
en partie basse.



H 2400 / L 1500 : reproduire les formes de la porte
initiale était une obligation !
Vitrage ogive avec petits bois laiton incorporés.
Essence Chêne.









H 2600 / L 1400 : ensemble avec un fixe
latéral plein. Il s'agit d'une porte
avec une ouverture vers l'extérieur, qui reprend
l'esthétique d'origine, contrainte imposée
par l'architecte en charge de la rénovation.



H 2450 / L 1600 :
2 vantaux égaux, avec chapeaux de Gendarme
pour reproduire la porte à l'identique de l'existante.









H 2500 / 1700 :
réutilisation des grilles existantes
dans l'imposte, en anse de panier.

BOIS 100 ABSOLU Caractéristiques :     / En option selon les modèles :  



CONSTANCE PÉRENNE INFINI

BOIS 100 Caractéristiques :    

En option selon les modèles :  



CYME BELCASTEL

BOIS 50 Caractéristiques : 

En option selon les modèles : 

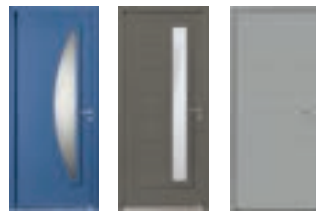

PATCHOULI MIZA EMY

BOIS 80 Caractéristiques :       / En option selon les modèles : 



AVORIAZ CASTELLANE SOLFÉRINO MONTMARTRE MAUBERT MONTPARNASSE ESTAMPE MAJORQUE COURCELLE DÉNIA CANNELLE



DJERBA ALÉRIA CAMBON TURMEL NOVEL COMORES LANGUEDOC CORSE REDON ETEL

BOIS 60 Caractéristiques :    / En option selon les modèles : 



ARZON AURAY TOURAINE

BOIS 50 Caractéristiques :   / En option selon les modèles : 



BALADI CACÉRÈS MADISON BRASÍLIA MÉRIDA PIVA GRENADA LORCA

FIXES ET SEMI-FIXES BOIS

BOIS 100

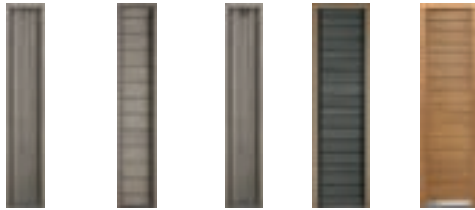

CONSTANCE PÉRENNE INFINI CYME BELCASTEL

BOIS 80



1 VITRAGE 1 PANNEAU MOULURÉ 2 VITRAGES MOULURÉS GRAND VITRAGE MOULURÉ AVORIAZ CANNELLE CASTELLANE COMORES COURCELLE LANGUEDOC MONTMARTRE NOVEL REDON SOLFÉRINO TURMEL

BOIS 60

BOIS 50



ARZON AURAY MACUMBA 1 VITRAGE 1 PANNEAU MOULURÉ 1 VITRAGE 2 PANNEAUX MOULURÉS 2 PANNEAUX MOULURÉS 2 VITRAGES MOULURÉS 3 PANNEAUX MOULURÉS GRAND VITRAGE GRAND VITRAGE MOULURÉ GRENADA LORCA MERIDA PLEIN PS3 VITRÉ PS2 EMY

IMPOSTES BOIS











MONTMARTRE LANGUEDOC BELCASTEL DJERBA CANNELLE EMY



COMORES TURMEL

PICTOGRAMMES DES CARACTÉRISTIQUES

-  Barillet 5 clés avec carte de réapprovisionnement
-  Serrure automatique 2 crochets 2 rouleaux ou 2 pènes et 1 pêne ½ tour
-  Serrure motorisée - Domotique disponible
-  Équipements de sécurité CR2 disponibles
-  Isolation acoustique
-  Conforme aux normes pour personnes à mobilité réduite selon les dimensions
-  Barillet connecté Somfy Door Keeper
-  Châssis ouvrant pour porte équipée d'une grille
-  Certification NF sur bloc portes movingui, en dimensions 2150 x 900 mm maximum

BOIS

L'ALLIANCE DES SAVOIR-FAIRE
MENUISIER & INDUSTRIEL

VOS CHOIX DE PERFORMANCES

	BOIS 100 ABSOLU	BOIS 100	BOIS 80	BOIS 60	BOIS 50
ÉPAISSEUR OUVRANT	94 mm	94 mm	78 mm	58 mm	50 mm
CONFORT THERMIQUE Ud (W/m².k)	0,75 ■■■■■	De 0,81 à 0,85 ■■■■■	De 1,1 à 1,8 ■■■□□	1,5 ■■■□□	De 1,1 à 1,7 ■■■□□
CONFORT ACOUSTIQUE Ra, Tr	de 29 à 30 dB ■■■■■□	de 29 à 30 dB ■■■■■□	de 30 à 34 dB ■■■■■	30 dB ■■■■■□	de 23 à 29 dB ■■■□□
SUR-MESURE	■■■■■□	■■■■■□	■■■■■	■■■■■□	■■■■■□

SÉCURITÉ (POUR LES OPTIONS COMPLÉMENTAIRES, VOIR P. 168-169)

- SERRURE AUTOMATIQUE 2 CROCHETS / 2 PÊNES + 2 PÊNES CENTRAUX	●	●	—	—	—
- SERRURE À RELEVAGE 2 ROULEAUX / 2 CROCHETS + 2 PÊNES CENTRAUX	—	—	●	●	○
- SERRURE À RELEVAGE 4 ROULEAUX + 2 PÊNES CENTRAUX	—	—	—	—	●
- BARILLET SÉCURITÉ 5 CLÉS	●	●	●	○	—
- PACK SÉCURITÉ RENFORCÉE CR2	○	○	—	—	—

SMART HOME* (TOUTES LES INFOS P. 164-166)

- SERRURE MOTORISÉE AVEC 6 PACKS D'OUVERTURE AU CHOIX OU À CUMULER	○	○	—	—	—
- BARILLET CONNECTÉ SOMFY DOOR KEEPER	—	—	○	○	○

GARANTIES (VOIR L'ENSEMBLE DES GARANTIES P. 174-175)

- FINITIONS (BRILLANCE ET COULEUR)	10 ANS	2 ANS	3 ANS**	3 ANS**	3 ANS**
- FONCTIONNEMENT MÉCANIQUE	10 ANS	10 ANS	10 ANS	10 ANS	10 ANS
- SERRURE	5 ANS	5 ANS	5 ANS	5 ANS	5 ANS

* Maison connectée



STANDARD



OPTION



INEXISTANT



GRADUATION

** Garanties Finitions : 2 ans pour le chêne, pas de garantie pour les portes prépeintes.



VOS CHOIX DE COULEURS

EXTÉRIEURES ET/OU INTÉRIEURES

	BOIS 100 ABSOLU	BOIS 100	BOIS 80	BOIS 60	BOIS 50
PRÉPEINT	—	—	●	●	●
MOABI	—	—	●	●	—
MOVINGUI	—	—	●	●	—
CHÊNE CLAIR	—	—	○	○	—
CHÊNE MOYEN	—	—	○	○	—
CHÊNE FUSAIN	—	●	—	—	—
CHÊNE NATUREL	—	●	—	—	—
LASURÉ BOIS	—	—	—	—	●
GRIS LUNAIRE EXTÉRIEUR UNIQUEMENT	●	—	—	—	—
NOIR ÉCLIPSE EXTÉRIEUR UNIQUEMENT	●	—	—	—	—
LARGE CHOIX DE COULEURS	—	○	○	○	○

INTÉRIEURES UNIQUEMENT

	BOIS 100 ABSOLU	BOIS 100	BOIS 80	BOIS 60	BOIS 50
CHÊNE NATUREL	●	●	○	○	—
CHÊNE BLANCHI	●	●	○	○	—
HAVANE	●	●	○	○	—
ARDOISE	●	●	○	○	—
WENGÉ	●	●	○	○	—
LARGE CHOIX DE COULEURS	○	○	○	○	○

* hors teintes foncées (RAL 6007, 6008, 6009, 8022, 9004, 9005, 9011, 9017) texturées et métallisées (RAL 1026, 2005, 2007, 3024, 3026, 5025, 9006, 9007, bleu canon).

VOS CHOIX DE CONCEPTION

Bois 100 Absolu, Bois 100, 80, 60 ou 50 : 5 concepts innovants qui répondent à toutes vos exigences.

BOIS 100 ABSOLU

Choisissez la durabilité de l'Accoya. Finitions garanties 10 ans.

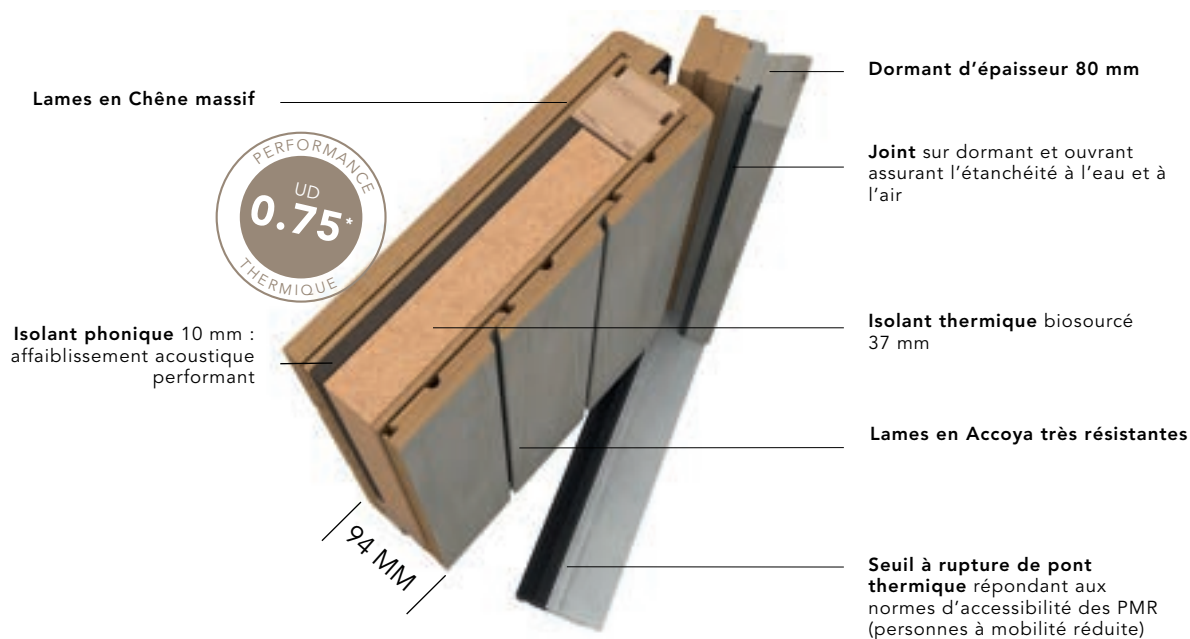

BOIS 100

2 modèles en chêne résolument contemporains.

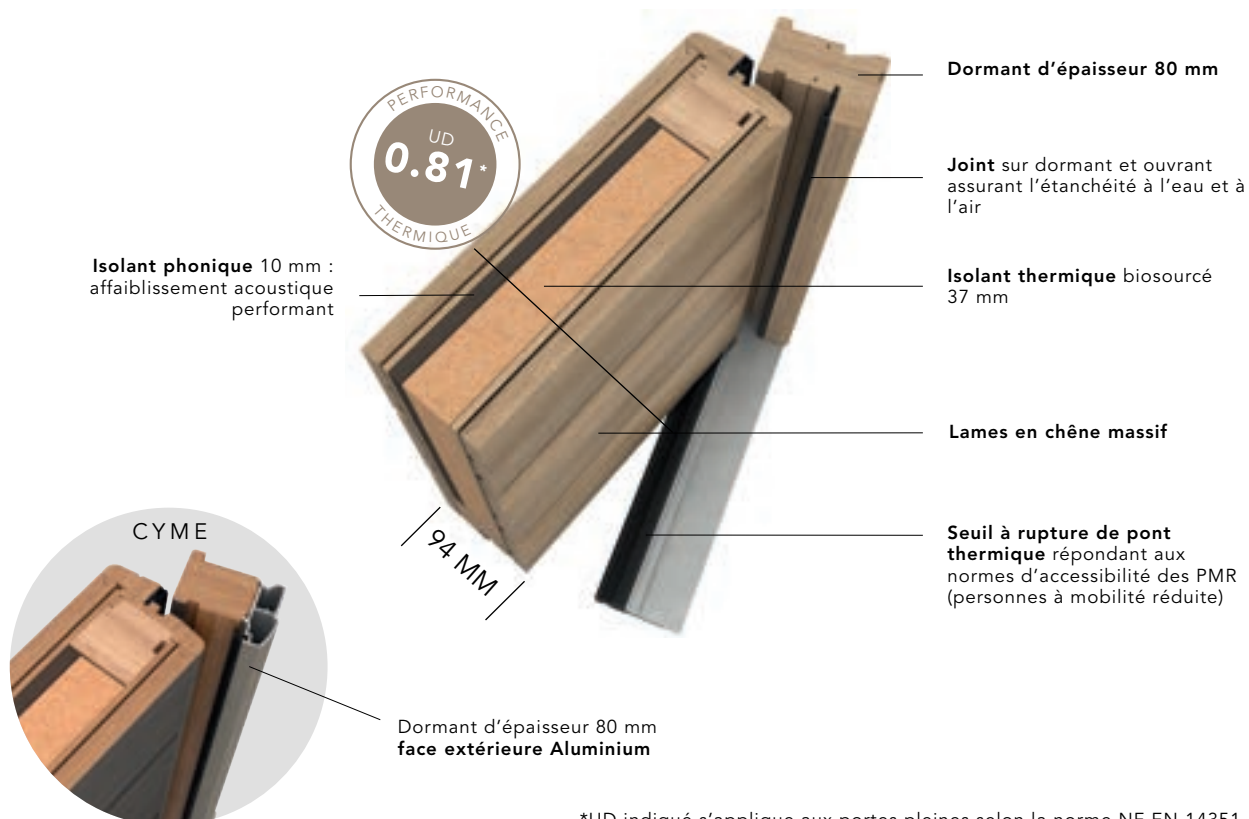

BOIS 80

La conception du sur-mesure sans limite.

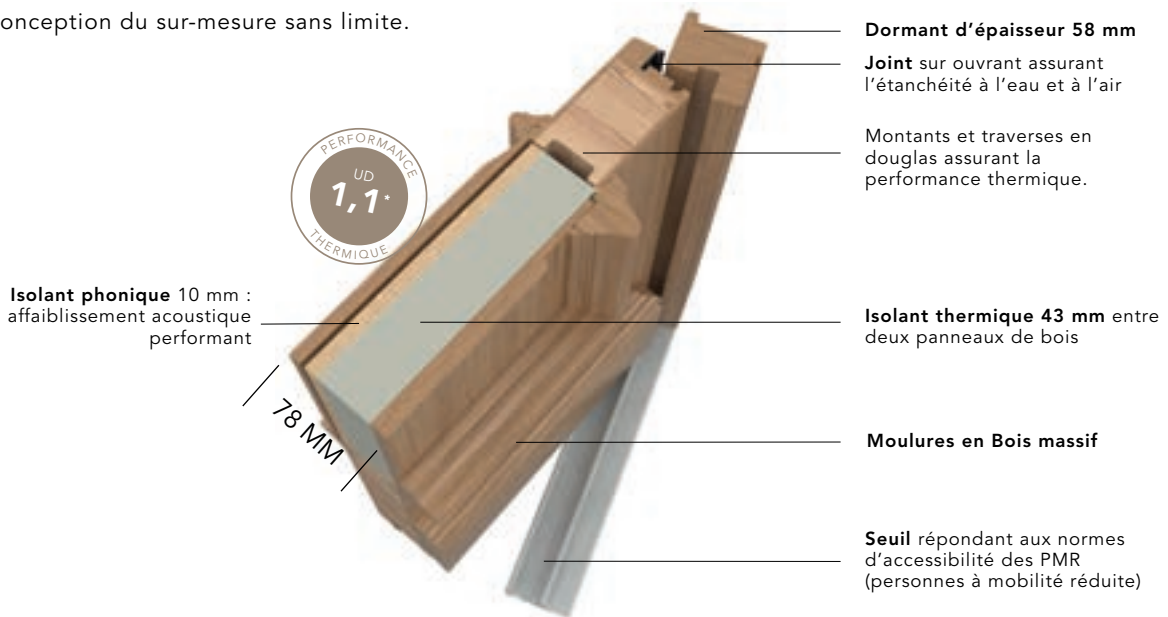

BOIS 60

Une essence de qualité au meilleur budget.

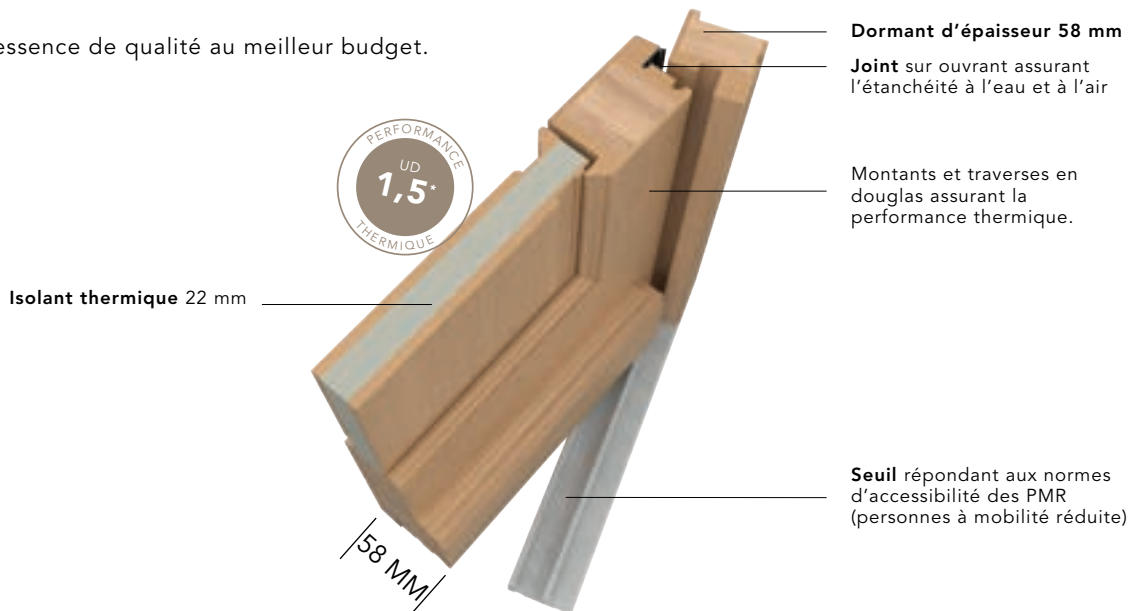

BOIS 50

Isolation maximum, prix minimum.

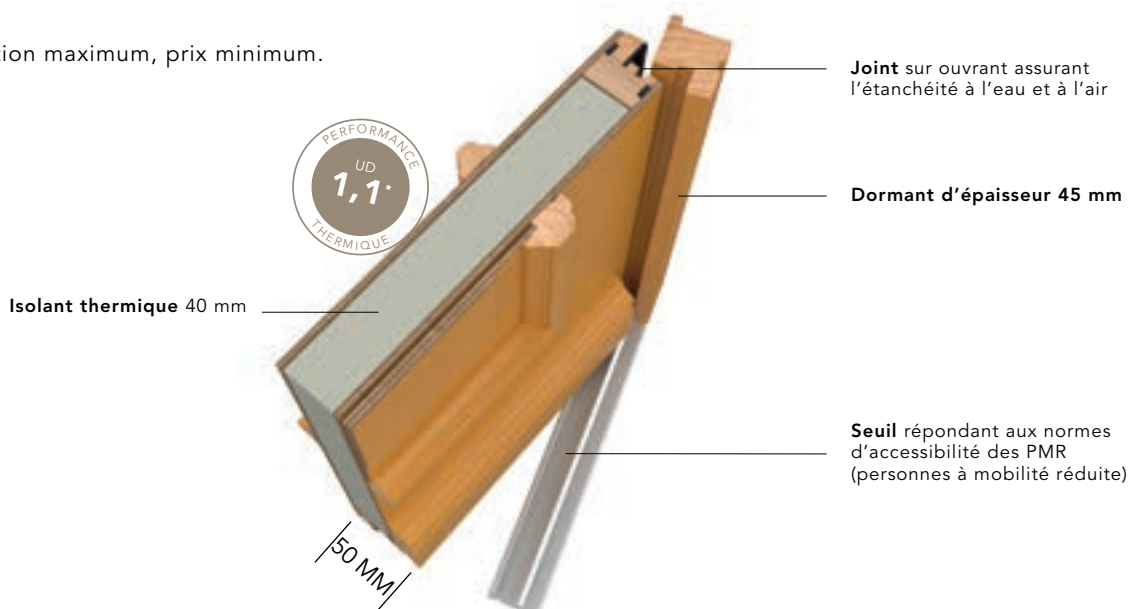

A C I E R

TAILLÉ POUR LA PERFORMANCE

Parce que chaque foyer est un trésor, chaque entrée doit en être le coffre-fort. C'est pourquoi, chez Bel'M : on ne badine pas avec l'acier !

Robustesse, longévité, isolation thermique... Nos portes en acier sont toutes taillées pour la performance. Il ne vous reste plus qu'à choisir l'épaisseur (48 mm ou 68 mm), le style et la couleur (laquage en standard sur la conception 68+), pour une porte en acier en harmonie avec votre maison comme avec votre budget.







—
MORGANE
H 2150 / L 900
Gris 2400 texturé en option

DES MOTIFS TOUT EN RELIEF

Les portes contemporaines acier Bel'M sont élégantes avec leur vitrage affleurant et leurs motifs subtils en relief. Vous apprécierez également la finition apportée à l'intérieur avec le rappel de ces motifs. Certains modèles possèdent des décors ton inox pour aller plus loin dans le design sur la face extérieure uniquement.

Gris 7039 satiné
en option



GÉNIE

UD=1,3 | ACIER 48 | €€

UD=1,1 | ACIER 68+ | €€

H 2250 : nécessite la serrure
2 pènes 2 crochets en option
Noir 2100 texturé en option



ALIA

UD=1,1 | ACIER 48 | €

UD=0,75 | ACIER 68+ | €€

Gris 7039 satiné en option



MARELLE

UD=1,5 | ACIER 48 | €€

UD=1,2 | ACIER 68+ | €€

Gris 2900 texturé
en option



MORGANE

UD=1,3 | ACIER 48 | €€

UD=1,1 | ACIER 68+ | €€

▼
Décor inox en applique
sur le vitrage, affleurant
à la tôle face extérieure
uniquement

Gris 7016 texturé
en option



ORDONNÉE

UD=1,4 | ACIER 48 | €€

UD=1,1 | ACIER 68+ | €€€



PIANA

H 2150 / L 1300 : 900 + fixe vitré 400
ferré sur meneau
Gris 7039 satiné en option

ZÉNITH

Marquise éclairante 1800 mm
à découvrir p.161
Gris 7039 satiné

Gris 2900 texturé
en option



PIANA

UD=1,3 | ACIER 48 | €€

UD=1,1 | ACIER 68+ | €€

Gris 2400 texturé
en option



MODANE

UD=1,3 | ACIER 48 | €€

UD=1,1 | ACIER 68+ | €€

Bleu 2700 texturé en option



GÉNOS

UD=1,3 | ACIER 48 | €

UD=1,1 | ACIER 68+ | €€

▼
Soyage de la tôle
autour du vitrage
pour une finition
soignée

Blanc 9016 satiné en option



PERTHUS

UD=1,1 | ACIER 48 | €

UD=0,75 | ACIER 68+ | €€

Gris 7047 satiné en option



MAZEL

UD=1,1 | ACIER 48 | €

UD=0,75 | ACIER 68+ | €€

Noir 2100 texturé en option



GALIBIER

UD=1,1 | ACIER 48 | €

UD=0,75 | ACIER 68+ | €€



—
HARO
 H 2150 / L 900
 Gris 7022 texturé et
 barre de tirage en option

Gris 7022 texturé
 en option



▼
 Décor aspect bois affleurant,
 agrémenté de baguettes
 ton inox



Gris 9006 texturé en option



Bleu 5003 texturé en option



HARO

UD=1,4 | ACIER 48 | €€

UD=1,2 | ACIER 68+ | €€€

MOJA

UD=1,4 | ACIER 48 | €€

UD=1,2 | ACIER 68+ | €€

VISBY

UD=1,1 | ACIER 48 | €€

UD=0,76 | ACIER 68+ | €€

Gris 7030 satiné
en option



▼
Décor ton inox
en applique
(face extérieure
uniquement)

DREAM

UD=1,1 | ACIER 48 | €

UD=0,75 | ACIER 68+ | €€

Gris 7004 satiné en option



TOUCH

UD=1,1 | ACIER 48 | €

UD=0,75 | ACIER 68+ | €€

Gris 7035 satiné en option



PIKA

UD=1,1 | ACIER 48 | €

UD=0,75 | ACIER 68+ | €€

Bleu 2700 texturé
en option



FEEL-EVO

UD=1,4 | ACIER 48 | €€

UD=1,1 | ACIER 68+ | €€

Gris 2900 texturé
en option



CITY-EVO

UD=1,4 | ACIER 48 | €€

UD=1,1 | ACIER 68+ | €€

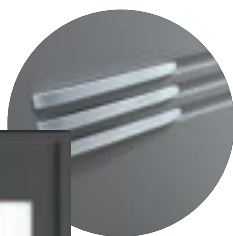

▼
Décors ton inox en
applique sur modèles
City-Evo et Touch
(face extérieure
uniquement)

Gris 7039 satiné en option



ORYX-EVO

UD=1,4 | ACIER 48 | €€

UD=1,1 | ACIER 68+ | €€



PANTHÈRE

Ouvrants sur-mesure

Porte principale : H 2150 / L 950

Porte secondaire : H 1750 / L 820

Gris 7004 satiné en option

CITÉ

Marquise vitrée contemporaine à découvrir p.161

Gris 7004 satiné

Gris 7004 satiné
en option



▼
DÉTAIL

Décors postformés
en relief à l'intérieur
comme à l'extérieur.
Décor finition inox
uniquement
à l'extérieur.

PANTHÈRE

UD=1,1 | ACIER 48 | €

UD=0,75 | ACIER 68+ | €€

Gris 7004 satiné en option



PUMA

UD=1,1 | ACIER 48 | €

UD=0,75 | ACIER 68+ | €€

Bleu 5003 texturé en option



JAGUAR-EVO

UD=1,4 | ACIER 48 | €€

UD=1,1 | ACIER 68+ | €€

Blanc 9016 satiné en option



TIGRA

UD=1,1 | ACIER 48 | €

UD=0,75 | ACIER 68+ | €€



▼
Bleu 5021 satiné
hors standard
réalisable en option

COUGUAR

UD=1,1 | ACIER 48 | €

UD=0,75 | ACIER 68+ | €€

Gris 7047 satiné en option



IMPALA-EVO

UD=1,4 | ACIER 48 | €€

UD=1,1 | ACIER 68+ | €€



ABSCISSE-EVO
H 2150 / L 1000
Gris 7016 satiné en option

L 1300 : 900 + semi-fixe 400
Gris 7016 satiné en option



ABSCISSE-EVO

UD=1,4 | ACIER 48 | €

UD=1,1 | ACIER 68+ | €€

Bleu 2700 texturé en option



HEXAGONE-EVO

UD=1,4 | ACIER 48 | €€

UD=1,1 | ACIER 68+ | €€

Noir 2100 texturé en option

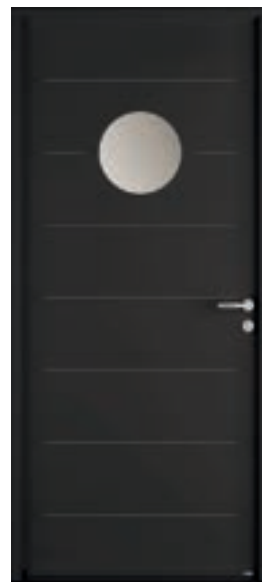

RADIAN-EVO

UD=1,2 | ACIER 48 | €

UD=0,86 | ACIER 68+ | €€

Gris 7016 satiné en option



ÉQUATION

UD=1,1 | ACIER 48 | €

UD=0,75 | ACIER 68+ | €€

Rouge 3004 texturé en option



TRAPÈZE

UD=1,3 | ACIER 48 | €

UD=0,97 | ACIER 68+ | €€

L 1300 : 900 + semi-fixe 400
Gris 7047 satiné en option



DELTA-EVO

UD=1,4 | ACIER 48 | €€

UD=1,1 | ACIER 68+ | €€€



VITRAGE AFFLEURANT

Un vitrage dans la continuité de la tôle pour une esthétique élégante et épurée.



ARTI

ACIER

Une porte au style atelier d'artiste très tendance et qui s'accorde à la perfection dans tous les types d'habitation.

1 - PORTE ARTI

H 2500 : 2150 + imposte vitrée 350 / L 1000
Gris 7016 satiné en option

UD=1,6 | ACIER 48 | €€

UD=1,3 | ACIER 68+ | €€

2 - IMPOSTE VITRÉE

H 350 / L 1000
Hauteur maximum 1000 mm
Vitrage sablé

GARANTIE 10 ANS

sur les finitions laquées des portes acier

10
ANS



LE + BEL'M

Ouvrant réalisable en
largeur 1000 mm







—
NAPALI
H 2150 / L 900
Noir 2100 texturé

Gris 7016 satiné
en option



NAPALI

UD=1,5 | ACIER 48 | €€

UD=1,4 | ACIER 68+ | €€

Blanc 9016 satiné
en option



KALÉA

UD=1,7 | ACIER 48 | €€

UD=1,4 | ACIER 68+ | €€

Gris 7016 texturé



ARTI

UD=1,6 | ACIER 48 | €€

UD=1,3 | ACIER 68+ | €€

Gris 7039 satiné
en option



KAILUA

UD=1,6 | ACIER 48 | €€

UD=1,2 | ACIER 68+ | €€

Blanc 9016 satiné en option



MIAMI

UD=1,6 | ACIER 48 | €€

UD=1,2 | ACIER 68+ | €€

Gris 7004 satiné en option



PARALLÈLE

UD=1,5 | ACIER 48 | €€

UD=1,4 | ACIER 68+ | €€



—
ARIZONA
H 2150 / L 900
Brun 8019 satiné en option

Gris 7004 satiné en option

Vue intérieure
Blanc**ARIZONA**

UD=1,1 | ACIER 48 | €

UD=0,75 | ACIER 68+ | €

Rouge 3004 texturé en option

**VICTORIA**

UD=1,2 | ACIER 48 | €

UD=0,86 | ACIER 68+ | €€

Gris 2900 texturé en option
Bâton de maréchal en option**BROADWAY**

UD=1,6 | ACIER 48 | €€

UD=1,2 | ACIER 68+ | €€

Gris 7022 texturé en option
Bâton de Maréchal en option**ORÉGON**

UD=1,6 | ACIER 48 | €€

UD=1,1 | ACIER 68+ | €€

Bleu 5003 texturé en option

**PORTLAND**

UD=1,5 | ACIER 48 | €€

UD=1,1 | ACIER 68+ | €€

Vert 6013 satiné hors standard
réalisable en option**GALIANO**

UD=1,5 | ACIER 48 | €€

UD=1,2 | ACIER 68+ | €€

ACIER 48 Caractéristiques : / En option selon les modèles :

ACIER 68+ Caractéristiques : / En option selon les modèles :



Option esthétique coordonnée

ACIER 48 Caractéristiques : / En option selon les modèles :

ACIER 68+ Caractéristiques : / En option selon les modèles :



Option esthétique coordonnée



PICTOGRAMMES DES CARACTÉRISTIQUES

- Barillet 5 clés avec carte de réapprovisionnement
- Serrure automatique 2 crochets 2 pènes et 1 pène ½ tour
- Portes de garage Novoferm inspirés du design de la porte d'entrée
- Sécurité renforcée CR2. Équipements de sécurité CR2 disponibles
- Conforme aux normes pour personnes à mobilité réduite
- Barillet connecté Somfy Door Keeper
- * Modèles Intense, Décision-Evo, Empreinte et Arpège uniquement disponibles en Acier 68+

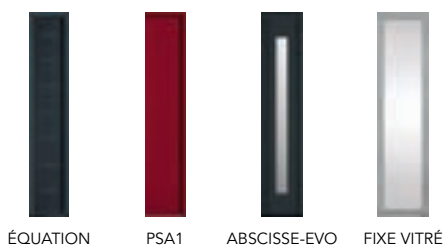

EQUATION PSA1 ABCISSE-EVO FIXE VITRÉ

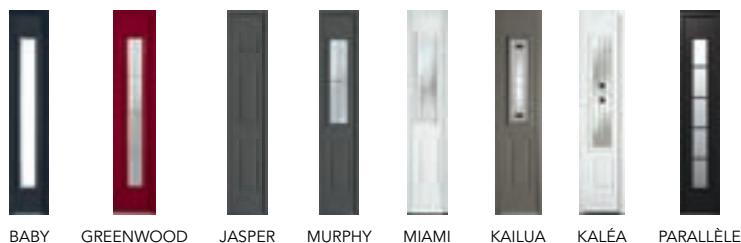

BABY GREENWOOD JASPER MURPHY MIAMI KAILUA KALÉA PARALLÈLE

IMPOSTES ACIER

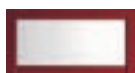

VITRAGE SABLÉ

ESTHÉTIQUE COORDONNÉE

Design **BeL'M**

ASSOCIEZ VOTRE PORTE D'ENTRÉE BEL'M AVEC VOTRE PORTE DE GARAGE NOVOFERM.



par **BeL'M**



par **novoferm** HABITAT





VOS CHOIX DE PERFORMANCES

	ACIER 68 +	ACIER 48
ÉPAISSEUR OUVRANT	68 mm	48 mm
CONFORT THERMIQUE Ud (W/m ² .k)	de 0,75 à 1,4 ■■■■□	De 1,1 à 1,7 ■■■■□
CONFORT ACOUSTIQUE Ra, Tr	de 24 à 29 dB ■■■■□	de 24 à 29 dB ■■■■□
SUR-MESURE	■■■■□	■■■■□
SÉCURITÉ (POUR LES OPTIONS COMPLÉMENTAIRES, VOIR P. 168-169)		
- SERRURE À RELEVAGE 2 CROCHETS / 2 ROULEAUX + 2 PÊNES CENTRAUX	●	○
- SERRURE À RELEVAGE 4 ROULEAUX + 2 PÊNES CENTRAUX	—	●
- SERRURE AUTOMATIQUE 2 CROCHETS / 2 PÊNES + 2 PÊNES CENTRAUX	○	○
- BARILLET SÉCURITÉ 5 CLÉS	●	○
- PACK SÉCURITÉ RENFORCÉES CR2	○	○
SMART HOME* (TOUTES LES INFOS P. 164-166)		
- BARILLET CONNECTÉ SOMFY DOOR KEEPER	○	○
GARANTIES (VOIR L'ENSEMBLE DES GARANTIES P. 174-175)		
- FINITIONS (COULEUR ET BRILLANCE)	10 ANS**	10 ANS**
- FONCTIONNEMENT MÉCANIQUE	10 ANS	10 ANS
- SERRURE	5 ANS	5 ANS
LE +	- Finition laquée en standard - Portes performantes thermiquement	- Performance à prix maîtrisé

* Maison connectée
** 10 ans laqué standard,
5 ans ouvrant blanc et
3 ans hors standard.

● STANDARD ○ OPTION
— INEXISTANT ■■■□□ GRADUATION

VOS CHOIX DE COMPOSITIONS

		ACIER 68 +	ACIER 48
LARGEUR OUVRANT MINI/ MAXI (MM) ⁽²⁾		De 700 à 1011	De 700 à 1011
HAUTEUR OUVRANT MINI/ MAXI (MM) ⁽²⁾		De 1700 à 2250	de 1700 à 2250 ⁽¹⁾
LARGE CHOIX DE COULEURS		○ (Nous consulter)	
IMPOSTE PLEINE		●	●
IMPOSTE VITRÉE		●	●
SEMI FIXES ASSOCIÉS		●	●
FIXES EN DORMANT		●	●
COMPOSITIONS DEUX VANTAUX		●	●

(1) avec serrure automatique 2 pènes, 2 crochets (SA2P2C) en option.
(2) dimensions modèle par modèle à retrouver dans l'index p.170-173

VOS CHOIX DE CONCEPTION

ACIER 68+

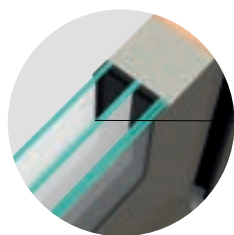

Triple vitrage feuilleté affleurant pour les modèles contemporains
Moules Aluminium sur les modèles Classiques avec double vitrage

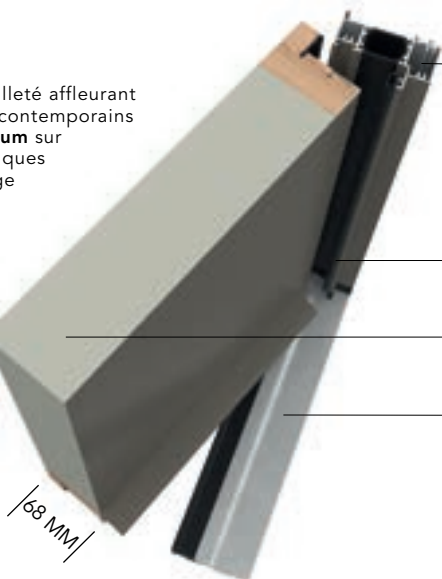

Dormant isolant à rupture de pont thermique

Joint sur dormant et ouvrant assurant l'étanchéité à l'eau et à l'air

Isolant thermique

Seuil à rupture de pont thermique répondant aux normes d'accessibilité des PMR (personnes à mobilité réduite)

* porte pleine selon norme NF EN 14351-1

ACIER 48

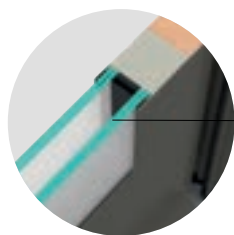

Double vitrage feuilleté affleurant pour les modèles contemporains
Moules PVC sur les modèles Classiques avec double vitrage

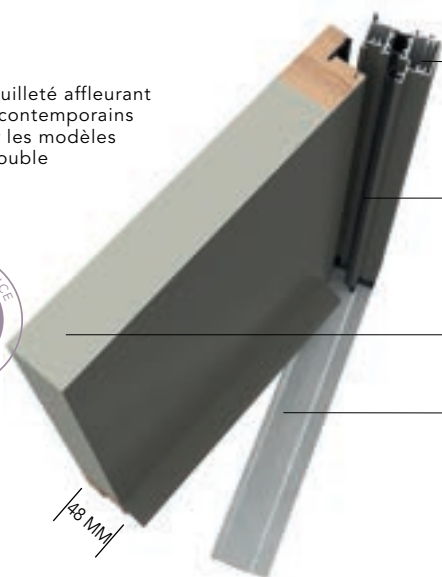

Dormant isolant à rupture de pont thermique

Joint sur dormant et ouvrant assurant l'étanchéité à l'eau et à l'air

Isolant thermique

Seuil répondant aux normes d'accessibilité des PMR (personnes à mobilité réduite)

* porte pleine selon norme NF EN 14351-1

VOS CHOIX DE COULEURS

LES FINITIONS SATINÉES

	ACIER 68 +	ACIER 48		ACIER 68 +	ACIER 48
BLANC 9016	●	○	GRIS 7030	●	○
BEIGE 1015 S	●	○	GRIS 7039	●	○
GRIS 7035	●	○	GRIS 7016	●	○
GRIS 7047	●	○	BRUN 8019	●	○
GRIS 7004	●	○			

LES FINITIONS TEXTURÉES

	ACIER 68 +	ACIER 48		ACIER 68 +	ACIER 48
GRIS 9006	●	○	GRIS 2900	●	○
GRIS 7022	●	○	GRIS 7016	●	○
BLEU 5003	●	○	BLEU 2700	●	○
BLANC 9016	●	○	ROUGE 3004	●	○
GRIS 2400	●	○	NOIR 2100	●	○

EN OPTION : Large choix de couleurs complémentaires



Gris 7016 satiné
en option

LA PORTE DE SERVICE ISOLANTE

Qu'elle soit au seuil de votre garage ou de votre atelier, le choix de votre porte de service est également à considérer.

Chez Bel'M, nos portes de service disposent de la même qualité d'isolation et de fabrication que nos portes d'entrée. Avec ou sans vitrage, en aluminium, bois ou acier. La sécurité est aussi préservée avec une serrure multipoints en standard.

Avec la possibilité de choisir la couleur quel que soit le matériau, nos portes de service se fondent parfaitement dans le style de votre habitat.



PSA2-EVO

UD=1,2 | ACIER 48 | €



Blanc 9016 satiné



PS AXELLE

UD=1,2 | ALU 60 | €€

Gris 7030 satiné



PS ALBAN

UD=1,1 | ALU 60 | €€

A L U M I N I U M

Bois lasuré



PS2 ISO

UD=1,2 | BOIS 50 | €

Bois lasuré



PS3 ISO

UD=1,1 | BOIS 50 | €

B O I S

Blanc



PSA1

UD=1,1 | ACIER 48 | €

Gris 2400 texturé
en option



PSA3-EVO

UD=1,2 | ACIER 48 | €

Gris 7047 satiné
en option



PSA4-EVO

UD=1,4 | ACIER 48 | €

A C I E R

LUMINAIRES

Soignez votre accueil ! Avec 250 modèles de portes Bel'M, 10 luminaires sélectionnés chez le fabricant français Roger Pradier et 29 choix de couleurs, nous vous proposons de multiples possibilités pour varier les associations.



LES MODÈLES EXCLUSIFS BEL'M



**BRICK
BULLES**
Applique ou sur pied



**BRICK
LIGNES**
Applique ou sur pied



**BRICK
GÉOMETRIC**
Applique ou sur pied

LES CONTEMPORAINS



BRICK
Applique ou sur pied



HUGY
Applique



SHERLOCK
Applique ou sur pied

LES CLASSIQUES



**LOUIS
PHILIPPE 7**
Applique



BELCOUR
Applique ou sur pied



LAMPIOK
Applique



**PLACE DES VOSGES
1 ÉVOLUTION**
Applique* ou sur pied

* Existe avec ou sans détection.

MARQUISES

La marquise : la petite touche de style qui fait toute la différence !
Vitrées ou éclairantes, classiques ou contemporaines, en couleur et harmonisées à votre porte, les marquises Bel'M ont le chic pour soigner une entrée, quel que soit son style.

ZENITH AVEC OU SANS ÉCLAIRAGE



ZÉNITH 900

Dimensions totales : 1172 x 667 mm



ZÉNITH 1300

Dimensions totales : 1572 x 667 mm



ZÉNITH 1800

Dimensions totales : 2072 x 667 mm

- **NUANCIER** : 29 couleurs du nuancier standard Aluminium Bel'M (Voir p.71)
Plaque blanche opaque au centre sur tous les modèles

- **ÉCLAIRAGE** :
 - Protection électrique : IP 65**
 - Dalle lumineuse de 1440 lumens
 - Éclairage lumineux avec une projection conforme à la norme PMR
 - Branchement électrique réalisé grâce à un connecteur étanche 220 V

- **POSE** : Possibilité de poser porte et marquise dans la même journée par une personne.

- **GARANTIES** :
 - 3 ans sur les composants électriques
 - 10 ans sur la finition

Adaptée à toutes les régions de France (neige : zone 3 ; vent : zone 4), la marquise éclairante peut recevoir une charge supérieure à 150 kg/m².

Porte Athéna marquise Zenith 1300 laquée gris 7016 texturé



** Les degrés de protection (IP) sont définis par la norme française NF EN 60-259.

CITÉ



- **NUANCIER** : 15 couleurs du nuancier standard Alu/Acier Bel'M

- **VITRAGE** : vitrage clair trempé sécurité 4 mm

- **PROFIL** : Aluminium

- **GARANTIES** :
 - garantie 2 ans sur la finition et le vitrage
 - 10 ans sur la structure

- **LARGEURS** :
 - 1500 mm
 - 1900 mm
 - 2400 mm

NUANCIERS
DES MARQUISES



Laquée en gris 7016

LA QUINCAILLERIE

POIGNÉES ROSACES

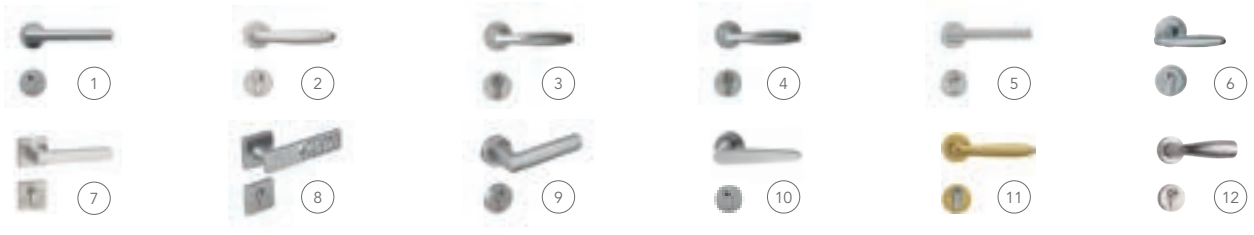

POIGNÉES SUR PLAQUE



POIGNÉES ET BARRES DE TIRAGE (OUVERTURE À LA CLEF)*

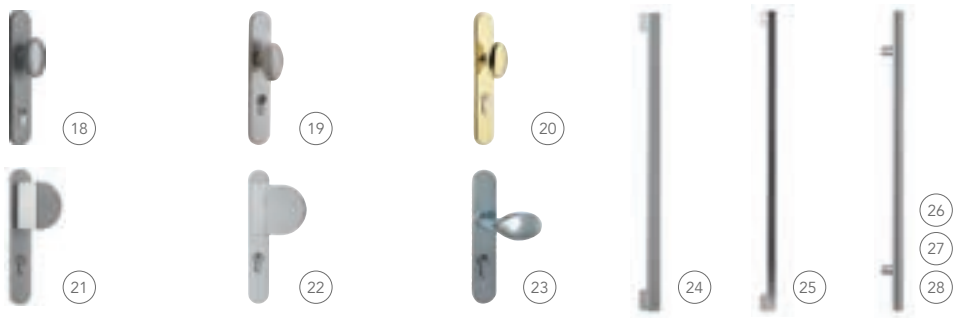

À associer obligatoirement avec une serrure automatique SA2P2C avec ouverture à la clé et un barillet signé Bel'M ou AXI'HOME éligible A2P.

Si vous souhaitez une poignée à l'extérieur en complément de la barre de tirage, nous vous proposons cette poignée rosace inox courte qui fonctionne avec une serrure automatique ou à relevage. Faisabilité : nous consulter.

AUTRES ACCESSOIRES



TABLEAU RÉCAPITULATIF DE LA QUINCAILLERIE

		Aluminium				Mixte	Bois					Acier		Code
		Alu 60	Alu 70	Alu 80	Alu 100	Mixte	Bois 50	Bois 60	Bois 80	Bois 100	Bois 100 absolu	Acier 48	Acier 68+	
Poignées	1			● (contemporaine)	○ (1/2 poignée uniquement)*	● (contemporaine)	○ (contemporaine)							QPR-025-GD
	2			● (classique) ○ (contemporaine)		● (classique) ○ (contemporaine)	○ (classique)	○	○					QPR-028-GD
	3									● (contemporaine)		●	●	QPR-022-AR
	4	●										○ (SA2P2C)	○ (SA2P2C)	QPR-022-IN
	5	○		○		○								QPR-026-IN
	6			○								●* (classique)	●* (classique)	QPR-031-IN
	7			○* (RC2 ou domotique)	●*					●*	●*			QPR-023-IN
	8			○										QPR-029-IN
	9	○		○	○ (1/2 poignée uniquement)*									QPR-030-IN
	10			○										QPR-027-IN
	11	■ ○ (classique)		○		○	○	○	○	○	○			QPR-001-LA
	12	○		○		○						● (Cougar)	● (Cougar)	QPR-021-IN
	13			○		○	○	○	○					QPP-005-GD QPP-028-GD
	14						● (classique)	●	●					QPP-001-RU
	15		●											QPP-007-IN
	16	○		○								○	○	QPP-005-IN QPP-028-IN
	17			○								○	○	QPP-016-IN QPP-029-IN
	18			○		○	○	○	○					QPP-020-GD QPP-025-GD
	19	○		○										QPP-020-IN QPP-025-IN
	20	○		○		○	○	○	○					QPP-020-LA QPP-025-LA
	21			○		○	○	○	○			○	○	QPP-006-GD QPP-024-GD
	22	○				○						○	○	QPP-006-IN QPP-024-IN
	23											○	○	QPP-021-IN
	24			○		● MAL								QBT-009-LAQ QBT-020-LAQ
25			○ (Oxygène)										QBT-007-IN	
26			○								○	○	QBT-014-IN	
27	○		○		○					○	○	○	QBT-003-IN	
28	○		○ (Phosphore)		○ (Phosphore)					○	○ (Cougar)	○ (Cougar)	QBT-005-IN	
Accessoires	29A	Blanc / Argent (poignée rosace inox) Laiton (poignée couleur laiton)		Blanc / Argent (poignée rosace inox) Laiton (poignée couleur laiton)		Blanc / Argent Laiton (poignée couleur laiton)	Blanc / Argent Rustique Laiton (poignée couleur laiton)	Blanc / Argent Laiton (poignée couleur laiton)	Blanc / Rustique Laiton (poignée couleur laiton)	Argent	Argent	Blanc / Argent (poignée rosace argent)	Blanc / Argent (poignée rosace argent)	
	29B							○	○					
	30						○	○	○					QPB-003-GD
	31			○		○	○	○	○					QBO-002-GD
	32			○		○	○	○	○					QHE-003-GD
	33			◆ ○		○	○	○	○					QBD-001-GD
	34			○		○	○	○	○					QBL-004-GD
	35						○	○	○					QPB-001-RU
	36						○	○	○					QBO-005-RU
	37					○	○	○	○					QHE-002-RU
	38						○	○	○					QBD-003-RU
	39						○	○	○					QBL-004-NO
	40						○	○	○					QPB-002-LA
	41	○		○		○	○	○	○					QBO-001-LA
	42	○		○		○	○	○	○					QHE-001-LA
	43	○		○		○	○	○	○					QBD-002-LA
	44	○		○		○	○	○	○					QBL-001-LA
	45	○		○		○	○	○	○					QHE-005-IN
	46	○		○		○	○	○	○					QBD-004-IN
	47	○		○		○	○	○	○			○	○	QBL-004-IN
48											○	○	QBD-010-AR	

● De série ■ De série pour des modèles disposant d'un vitrage avec petits bois laiton
 ○ En option ◆ De série sur les modèles Athéna, Astéria, Kayapo, Métis, Odyssee et Héliopolis

*Disponible uniquement sur la face intérieure

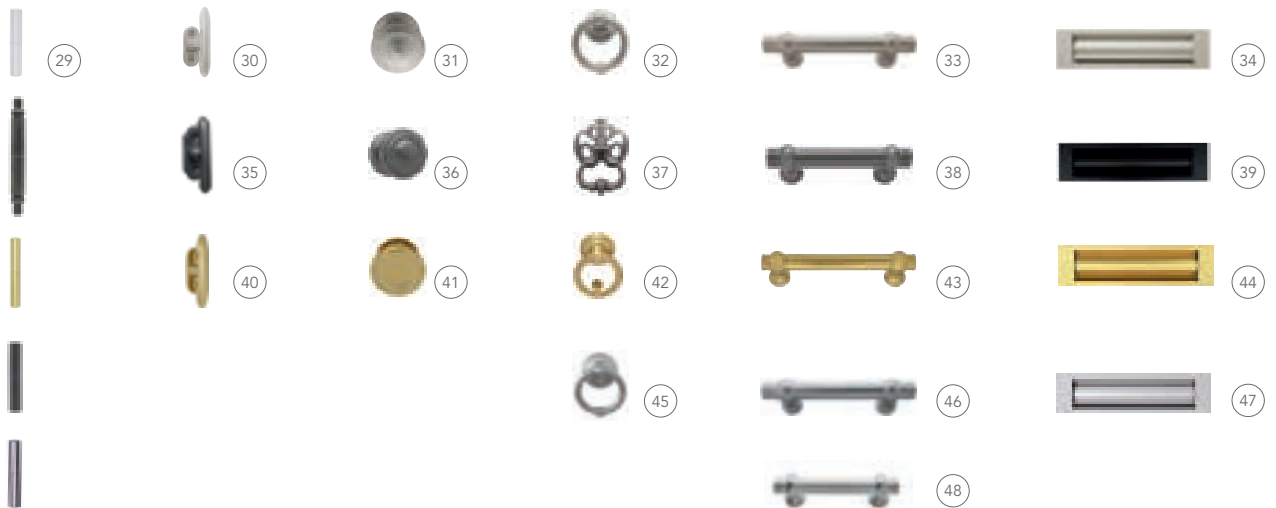
MAL = Disponible sur la conception Mixte à lames (p.83)

SMART HOME : L'ACCUEIL CONNECTÉ

Plus de praticité, plus de sécurité et plus de sérénité...
Découvrez nos deux solutions d'ouverture sans clé !

LA SERRURE MOTORISÉE :

FONCTIONNEMENT :



ÉTAPE 1 :
Je pilote le déclenchement de la serrure motorisée (à proximité ou à distance).

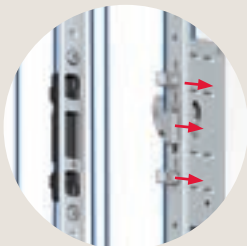

ÉTAPE 2 :
La serrure déverrouille les points de fermeture, et décondamne la porte.



ÉTAPE 3 :
Vous avez juste à pousser votre porte pour rentrer chez vous.

- **TYPE DE DISPOSITIF : INVISIBLE**
Installé au cœur de la porte en toute discrétion lors de la fabrication.
6 commandes permettent de contrôler l'ouverture de chez vous ou à distance.

- **EQUIPEMENT STANDARD :**
 - 1 serrure motorisée : 2 crochets / 4 goujons (haut et bas)
 - 1 pêne dormant (au centre)
 - Câblage fourni et installé (contacteur à plots, transformateur dans le dormant, motorisation)
 - Une solution intégrée à connecter à votre réseau électrique
 - 3 clés physiques avec carte de propriété
 - Ouverture à la clé si coupure de courant

- **6 COMMANDES AU CHOIX :**
 - Mains libres
 - Badges
 - Clavier à code
 - Smartphone
 - Empreintes digitales
 - Télécommandes

- **EN OPTION SUR LES GAMMES :**
 - Alu 100/80
 - Bois 100/100 absolu

- **ALIMENTATION :**
Connecté au 230V à la maison

- **COMPATIBILITÉ :**  

+ tout autre protocole domotique

- **BUDGET : €€€**



BARILLET CONNECTÉ DOOR KEEPER :

FONCTIONNEMENT :



ÉTAPE 1 :
Je pilote le déclenchement du Door keeper (à proximité ou à distance).



ÉTAPE 2 :
Le moteur du Door Keeper reproduit le tour de clé habituellement réalisé à la main.

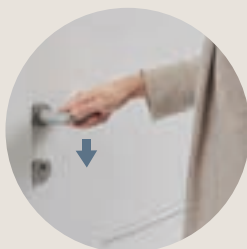

ÉTAPE 3 :
Une fois le Door Keeper déverrouillé, actionnez la poignée pour ouvrir la porte et rentrer chez vous.

- **TYPE DE DISPOSITIF : EN APPLIQUE**

Installé sur la face intérieure de votre porte (facile à poser et sans dommage pour votre porte d'entrée).

- **EQUIPEMENT STANDARD :**

- Boîtier blanc + batterie
- Passerelle wi-fi pour connecter le Door Keeper à votre réseau domestique
- 3 clés physiques avec carte de propriété
- Accès à l'application SOMFY KEYS pour pilotage du Door Keeper via application smartphone.

- **2 COMMANDES COMPLÉMENTAIRES AU CHOIX :**

- Clavier à code
 - Lecteur de badge
- Le tout dans un seul boîtier installé à l'extérieur.

- **EN OPTION SUR LES GAMMES :**

- Alu 80/60
- Mixte monobloc
- Bois 80/60/50
- Acier 48/68+

- **ALIMENTATION :**

Sur batterie (fournie) rechargeable en USB











- **COMPATIBILITÉ :** 

- **BUDGET :** €



DOMOTIQUE : DU CONFORT AU QUOTIDIEN

En fonction de votre utilisation quotidienne, choisissez la solution la plus adaptée.

	SERRURE MOTORISÉE	BARILLET CONNECTÉ SOMFY DOOR KEEPER
Je veux une solution qui reste esthétique.	+++ SYSTÈME INVISIBLE INTÉGRÉE À LA PORTE	+ BOÎTIER ÉPURÉ BLANC EN FACE INTÉRIEURE
J'ouvre ma porte sans clé.	 MAINS LIBRES	—
	 BADGES	 BADGES
	 EMPREINTES DIGITALES	—
	 CLAVIER À CODES	 CLAVIER À CODES
	 TÉLÉCOMMANDES RADIO	—
J'ouvre ma porte à distance pour permettre l'accès de la maison à un livreur, un agent de nettoyage, un réparateur.	● APPLICATION SMARTPHONE AVEC BOX DOMOTIQUE  + autres solutions	● APPLICATION SMARTPHONE 
Je veux savoir si ma porte est bien fermée à clé ou si elle est ouverte.	● (selon équipements)	●
Je veux gérer des accès provisoires (résidence locative par exemple).	—	●
Je veux un système sécurisant.	+++ VERROUILLAGE AUTOMATIQUE DE LA PORTE CÔTÉ EXTÉRIEUR*	+ NOTIFICATION EN CAS DE TENTATIVE D'INTRUSION
Je veux raccorder ma porte à mon système d'alarme.	—	● POSSIBLE AVEC 

* Ouverture à la poignée côté intérieur sans la clé pour faciliter les sorties. La manœuvre de la porte est possible même sans alimentation électrique.

LES DIFFÉRENTS DÉCORS

En complément des vitrages définis en standard, vous avez la possibilité de choisir entre 8 décors complémentaires en option. Les photos ci-dessous sont des exemples définis de vues depuis l'extérieur de la porte.



TRANSPARENT

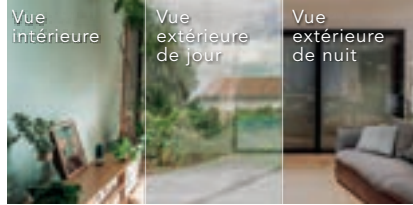

RÉFLÉCHISSANT ARGENT



SABLÉ



IMPRIMÉ 200



GIVRÉ



THELA



DELTA BLANC



MASTER CARRÉ



+ DE PERSONNALISATION : Le modèle KIGALI est disponible avec **27** vitrages uniques !
Fashez pour découvrir ces choix complémentaires



KIGALI 14

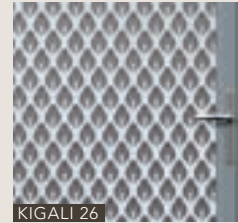

KIGALI 26



KIGALI 13

LES VITRAGES SÉCURITÉ

Le choix d'un vitrage sécurité permet une réelle protection supplémentaire, notamment en cas d'effraction, tant pour les biens que pour les personnes.

VITRAGE CLASSE P2A

Protection simple des personnes

VITRAGE CLASSE P5A

Protection renforcée des personnes et retardataire d'effraction

TRIPLE VITRAGE

Disponible en standard uniquement sur certains modèles de la classe P2A et option possible P5A

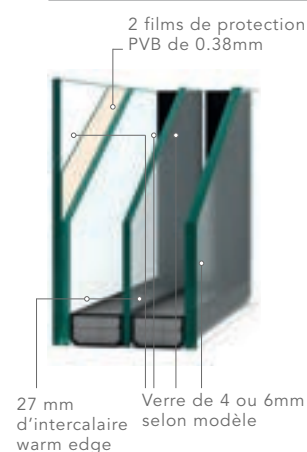
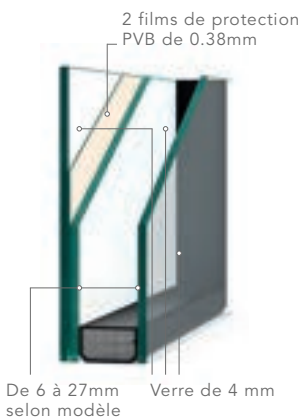



1 - Barillet avec 5 clés signées Bel'M + carte de reproduction de clés.

2 - 4 fiches acier 3 broches réglables en 3 dimensions pour une étanchéité et une sécurité optimale.

3 - Triple vitrage sécuritaire P2A feuilleté. Pour encore plus de sécurité, option P5A (cf p.167).

4 - Conception d'ouvrant 80 mm, parois aluminium intérieur / extérieur, structure ouvrant et dormant en matériaux composites haute résistance.

5 - Serrure à verrouillage automatique 2 crochets / 2 pènes + 2 pènes centraux (plus d'infos p.14-15).

* Ces équipements diffèrent selon les conceptions et les modèles. Détail des équipements sécurité sur portes contemporaines Alu 80 avec vitrage affleurant.

OPTIONS DE SÉCURITÉ RENFORCÉE

NIVEAU CR2 : UNE SECURITE OPTIMALE & INTÉGRALE

Cette certification désigne la classe de résistance de votre porte face aux intrusions selon la norme européenne EN 1627.

Notre pack d'équipement de sécurité renforcée (disponible sur la gamme acier 48/68+, Alu80/100 & Bois 100) accroît la sécurité de l'ensemble de votre bloc porte, quel que soit le modèle choisi, sa composition et son type de pose.

Grâce à ce pack, votre porte peut atteindre la classe de résistance à l'effraction de NIVEAU 2 (CR2), la référence européenne en termes de sécurité sur les blocs portes suivants :

- Alu 80 pleins ou vitrés affleurants
- Acier 48/68+ : pleins
- Bois 100 : modèle Belcastel

Composition 1 vantail, dormant double rainure et posés en tunnel. Résistance certifiée et validée en laboratoire. Essais réalisés à l'IFT de Rosenheim en Allemagne, selon la norme européenne EN 1627.

DÉTAIL DU PACK SÉCURITÉ RENFORCÉE CERTIFIÉ CR2

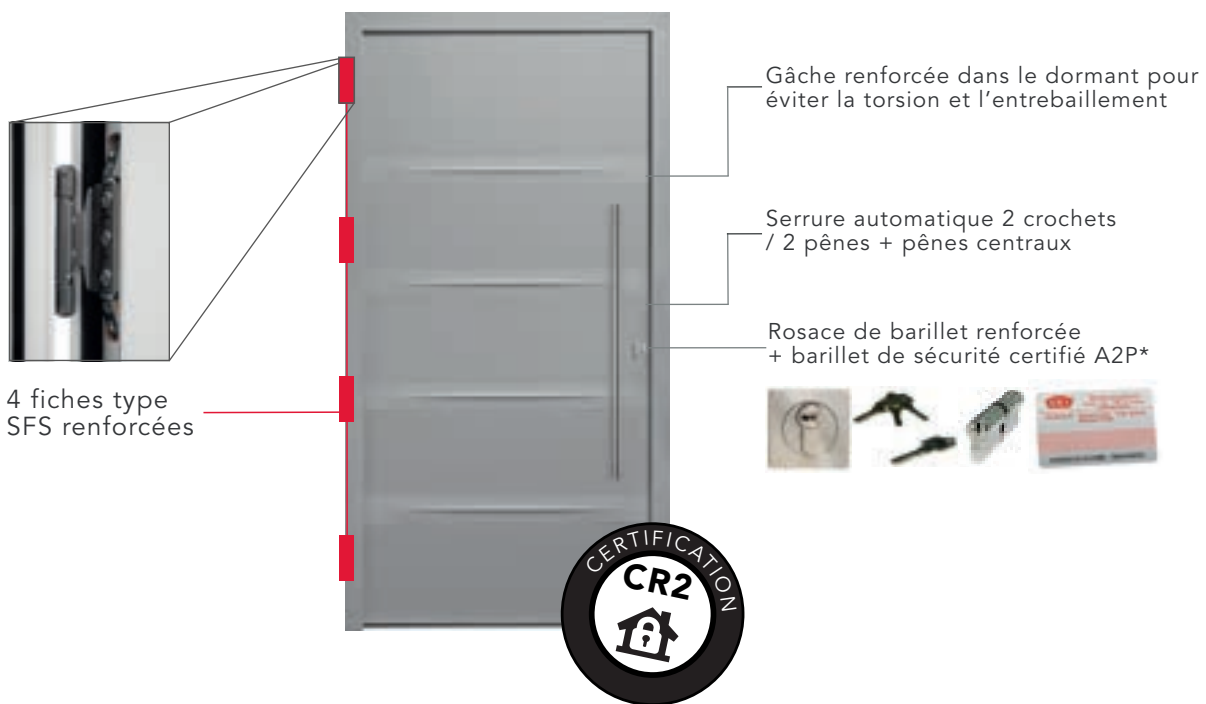

AUTRES BARILLETS & PACKS*

Barillet 5 clés signés Bel'M
+ carte de reproduction
de clés.



Barillet Vachette à molette
avec 4 clés de sécurité + carte
de reproduction de clés.



Pack sécurité A2P* comprenant
le barillet BKS débrayable,
la serrure et les gâches (ensemble
indissociable certifié A2P*)



+ serrure 2 rouleaux / 2 crochets

*Disponibles selon la gamme. Nombreuses combinaisons possibles (contacter votre revendeur pour d'avantages d'informations).

Modèle	Page	Gamme	Hauteur réalisable (dim. Tableau)(1)	Largeur réalisable (dim. Tableau)(1)	Isolation Thermique Ud (W/m ² .K) (2)	Isolation Acoustique [Rw (C,Cir) db]	Isolation acoustique Ra, tr dB	Étanchéité Eau, Air, Vent (AEV) (3)	Étiquette Environnementale
Abcisse-EVO	147	Acier 48	De 1730 à 2150	De 700 à 1011	1,4	30(-3;-4)dB	26 dB	A*4 E*5B V*C3	
Abcisse-EVO 68 +	147	Acier 68+	De 1730 à 2250	De 700 à 1011	1,1	31(-4;-6)dB	25 dB	A*4 E*5B V*C3	
Abyesse	45	Alu 80	De 1900 à 2350	De 650 à 1000	1,1	36(-1;-4)dB	32 dB	A*4 E*5B V*C3	
Akimel	64	Alu 80	De 1900 à 2350	De 770 à 1100	1,2	35(-1;-3)dB	32 dB	A*3 E*4B V*C3	
Albe	53	Alu 60	De 1900 à 2250	De 657 à 1000	1,3	30(0;-2)dB	-	(A*4 E*5B V*C3)	
Albe Mixte	85	Mixte	De 1940 à 2250	De 780 à 1000	1,4	34(-1;-4)dB	30 dB	A*3 E*3B V*C3	
Alcyone	55	Alu 60	De 1910 à 2250	De 650 à 1000	1,3	30(0;-2)dB	-	(A*4 E*5B V*C3)	
Aléria	121	Bois 80	De 1900 à 2200	De 770 à 1030	1,4	36(-1;-4)dB	32 dB	A*3 E*3B V*A3	
Alia	139	Acier 48	De 1880 à 2150	De 800 à 1011	1,1	29(-4;-5)dB	24 dB	A*4 E*5B V*C3	
Alia 68 +	139	Acier 68+	De 1880 à 2250	De 860 à 1011	0,75	30(-4;-6)dB	24 dB	A*4 E*5B V*C3	
Alinéa	36	Alu 80	De 1700 à 2350	De 760 à 1200	0,91	35(-1;-4)dB	31 dB	A*4 E*6B V*C3	
Alinéa Mixte	83	Mixte	De 1900 à 2350	De 780 à 1100	0,97	35(-2;-4)dB	31 dB	A*3 E*4B V*C3	
Alliance	19	Alu 100	De 1820 à 2500	De 700 à 1200	0,70	-	-	(A*3 E*6B V*C3)	
Apollo	55	Alu 60	De 1910 à 2250	De 720 à 1000	1,3	33(-1;-4)dB	29 dB	(A*4 E*5B V*C3)	
Arapao	46	Alu 80	De 2050 à 2500	De 800 à 1000	1,4	37(-1;-3)dB	34 dB	A*3 E*4B V*C3	
Arizona	153	Acier 48	De 1790 à 2150	De 740 à 1011	1,1	29(-4;-5)dB	24 dB	A*4 E*5B V*C3	
Arizona 68 +	153	Acier 68+	De 1790 à 2250	De 740 à 1011	0,75	30(-4;-6)dB	24 dB	A*4 E*5B V*C3	
Artémis Mixte	87	Mixte	De 1900 à 2350	De 800 à 1000	-	-	-	-	-
Arti	148	Acier 48	De 1950 à 2150	De 800 à 1011	1,6	30(-3;-4)dB	26 dB	A*4 E*5B V*C3	
Arti 68+	148	Acier 68+	De 1950 à 2250	De 780 à 1011	1,3	31(-4;-6)dB	25 dB	A*4 E*5B V*C3	
Arzon	125	Bois 60	De 1600 à 2350	De 580 à 1000	1,5	32(-1;-2)dB	30 dB	A*3 E*3B V*A3	
Astéria	57	Alu 80	De 1830 à 2250	De 740 à 1100	1,3	36(-1;-4)dB	32 dB	A*3 E*4B V*C3	
Athéna	59	Alu 80	De 1900 à 2350	De 770 à 1200	1,3	35(-1;-3)dB	32 dB	A*3 E*4B V*C3	
Athéna Mixte	87	Mixte	De 1900 à 2350	De 800 à 1000	1,3	36(-1;-3)dB	31 dB	A*3 E*3B V*C3	
Auray	125	Bois 60	De 1600 à 2350	De 580 à 1000	1,5	32(-1;-2)dB	30 dB	A*3 E*3B V*A3	
Avoriaz	117	Bois 80	De 1600 à 2500	De 590 à 1030	1,1	38(-2;-5)dB	33 dB	A*3 E*3B V*A3	
Azur	35	Alu 80	De 1880 à 2500	De 650 à 1200	0,99	36(-2;-5)dB	31 dB	A*4 E*5B V*C3	
Azur Mixte	81	Mixte	De 1900 à 2350	De 700 à 1000	1,2	34(-1;-4)dB	30 dB	A*3 E*3B V*C3	
Baladi	117	Bois 50	De 1700 à 2150	De 780 à 1000	1,1	30(-1;-3)dB	27 dB	A*3 E*3B V*C3	
Belcastel	107	Bois 100	De 1800 à 2250	De 800 à 1200	0,81	32(0;-3)dB	29 dB	A*3 E*6B V*C3	
Belleville	40	Alu 80	De 1860 à 2500	De 750 à 1200	1,2	34(0;-3)dB	31 dB	A*3 E*4B V*C3	
Bocage 1 Mixte	89	Mixte	De 1935 à 2250	De 800 à 1000	1,3	35(-1;-4)dB	-	A*3 E*3B V*C2	
Bocage 2 Mixte	89	Mixte	De 1935 à 2250	De 800 à 1000	1,3	35(-1;-4)dB	-	A*3 E*3B V*C2	
Bocage 3 Mixte	89	Mixte	De 1935 à 2250	De 800 à 1000	1,3	35(-1;-4)dB	-	A*3 E*3B V*C2	
Brasilia	122	Bois 50	De 1900 à 2150	De 780 à 1000	1,3	29(-1;-3)dB	26 dB	A*3 E*3B V*C3	
Broadway	153	Acier 48	De 1880 à 2150	De 760 à 1011	1,6	29(-4;-5)dB	24 dB	A*3 E*3B V*C3	
Broadway 68 +	153	Acier 68+	De 1880 à 2250	De 770 à 1011	1,2	30(-4;-6)dB	24 dB	A*3 E*3B V*C3	
Cacérés	117	Bois 50	De 1700 à 2150	De 700 à 1000	1,1	30(-1;-3)dB	27 dB	A*3 E*3B V*C3	
Cambon	118	Bois 80	De 1790 à 2300	De 770 à 1030	1,4	36(-1;-4)dB	32 dB	A*3 E*3B V*A3	
Cannelle	122	Bois 80	De 1800 à 2250	De 770 à 1030	1,3	37(-1;-3)dB	34 dB	A*3 E*3B V*A3	
Castellane	117	Bois 80	De 1850 à 2350	De 590 à 980	1,2	38(-2;-5)dB	33 dB	A*3 E*3B V*A3	
Catawa	64	Alu 80	De 1890 à 2250	De 830 à 1000	1,3	35(-1;-3)dB	32 dB	A*3 E*4B V*C3	
Céleste	24	Alu 100	De 2010 à 2500	De 700 à 1200	0,72	-	-	(A*3 E*6B V*C3)	
Chipley	67	Alu 60	De 1860 à 2250	De 800 à 1000	1,5	31(-1;-3)dB	28 dB	(A*3 E*4B V*C3)	
Chrystal	42	Alu 80	De 1970 à 2500	De 650 à 1200	1,2	34(0;-3)dB	31 dB	A*3 E*4B V*C3	
Chrystal Mixte	79	Mixte	De 1900 à 2250	De 800 à 1100	1,4	36(-1;-3)dB	31 dB	A*3 E*3B V*C3	
City-EVO	143	Acier 48	De 1730 à 2150	De 790 à 1011	1,4	30(-3;-4)dB	26 dB	A*4 E*5B V*C3	
City-EVO 68 +	143	Acier 68+	De 1730 à 2250	De 790 à 1011	1,1	31(-4;-6)dB	25 dB	A*4 E*5B V*C3	
Cody	67	Alu 60	De 1860 à 2250	De 800 à 1000	1,5	31(-1;-3)dB	28 dB	(A*3 E*4B V*C3)	
Comores	121	Bois 80	De 1790 à 2300	De 770 à 1030	1,4	36(-1;-4)dB	32 dB	A*3 E*3B V*A3	
Constance	101	Bois 100 absolu	De 1800 à 2250	De 800 à 1200	0,76	38(-1;-4)dB	-	A*3 E*6B V*C3	
Corse	122	Bois 80	De 1900 à 2350	De 740 à 1030	1,4	38(-2;-5)dB	33 dB	A*3 E*3B V*A3	
Cougar	145	Acier 48	De 1840 à 2150	De 700 à 1011	1,1	29(-4;-5)dB	24 dB	A*4 E*5B V*C3	
Cougar 68 +	145	Acier 68+	De 1840 à 2250	De 700 à 1011	0,75	30(-4;-6)dB	24 dB	A*4 E*5B V*C3	
Courcelles	118	Bois 80	De 1790 à 2300	De 770 à 1030	1,4	36(-1;-4)dB	32 dB	A*3 E*3B V*A3	
Crisfield	64	Alu 60	De 1860 à 2250	De 800 à 1000	1,7	31(-1;-3)dB	28 dB	(A*3 E*4B V*C3)	
Cyme	104	Bois 100	De 1800 à 2250	De 800 à 1200	0,85	32(0;-2)dB	30 dB	A*3 E*6B V*C3	
Dédale	38	Alu 80	De 1780 à 2500	De 700 à 1200	1,1	36(-1;-4)dB	32 dB	A*4 E*5B V*C3	-
Delta-EVO	147	Acier 48	De 1730 à 2150	De 710 à 1011	1,4	30(-3;-4)dB	26 dB	A*4 E*5B V*C3	
Delta-EVO 68+	147	Acier 68+	De 1730 à 2250	De 710 à 1011	1,1	31(-4;-6)dB	25 dB	A*4 E*5B V*C3	
Dénia	114	Bois 80	De 1900 à 2500	De 770 à 1030	1,4	36(-1;-4)dB	32 dB	A*3 E*3B V*A3	

(1) Une porte ne peut pas être fabriquée selon les plages maxi hauteur et maxi largeur

(2) Les Ud associés aux produits dans le catalogue sont calculés en configuration d'un vantail seul selon la norme NF EN 14351-1.

(3) Valeurs entre parenthèses : en cours de certification

Modèle	Page	Gamme	Hauteur réalisable (dim. Tableau)(1)	Largeur réalisable (dim. Tableau)(1)	Isolation Thermique Ud(W/m².K) (2)	Isolation Acoustique [Rw (C,Ctr) db]	Isolation acoustique Ra,tr dB	Étanchéité Eau, Air, Vent (AEV) (3)	Étiquette Environnementale
Djerba	121	Bois 80	De 1790 à 2300	De 670 à 1030	1,4	36(-1;-4)dB	32 dB	A*3 E*3B V*A3	
Dorval	53	Alu 60	De 1900 à 2250	De 700 à 1000	1,1	28(-2;-4)dB	24 dB	(A*4 E*5B V*C3)	
Dream	143	Acier 48	De 1700 à 2150	De 800 à 1011	1,1	29(-4;-5)dB	24 dB	A*4 E*5B V*C3	
Dream 68 +	143	Acier 68+	De 1700 à 2250	De 800 à 1011	0,75	30(-4;-6)dB	24 dB	A*4 E*5B V*C3	
Dune	29	Alu 80	De 1700 à 2500	De 800 à 1200	0,91	36(-2;-5)dB	31 dB	A*4 E*6B V*C3	
Dune Mixte	81	Mixte	De 1900 à 2350	De 790 à 1100	0,97	35(-2;-4)dB	31 dB	A*3 E*4B V*C3	
Écume	45	Alu 80	De 1900 à 2500	De 650 à 1200	1,0	36(-1;-4)dB	32 dB	A*4 E*5B V*C3	
Edgar	64	Alu 80	De 1900 à 2250	De 810 à 1000	0,98	35(-1;-4)dB	31 dB	A*3 E*4B V*C3	
Emy	107	Bois 50	De 1900 à 2150	De 780 à 1000	1,1	26(-1;-3)dB	23 dB	A*3 E*3B V*C3	
Équation	147	Acier 48	De 1700 à 2150	De 800 à 1011	1,1	29(-4;-5)dB	24 dB	A*4 E*5B V*C3	
Équation 68 +	147	Acier 68+	De 1700 à 2250	De 800 à 1011	0,75	30(-4;-6)dB	24 dB	A*4 E*5B V*C3	
Érié	46	Alu 80	De 1900 à 2250	De 800 à 1000	1,4	35(-1;-3)dB	32 dB	A*3 E*4B V*C3	
Escale	30	Alu 80	De 1900 à 2500	De 800 à 1200	0,91	35(-1;-4)dB	31 dB	A*4 E*6B V*C3	
Estampe	114	Bois 80	De 2350 à 2500	De 890 à 930	-	-	-	-	-
Etel	118	Bois 80	De 1950 à 2250	De 770 à 930	1,8	35(-2;-5)dB	30 dB	A*3 E*3B V*A3	
Etincelle	49	Alu 70	De 1734 à 2284	De 700 à 1000	1,7	36(-1;-3)dB	-	A*3 E*7B V*A2	-
Feel-EVO	143	Acier 48	De 1730 à 2150	De 700 à 1011	1,4	30(-3;-4)dB	26 dB	A*4 E*5B V*C3	
Feel-EVO 68 +	143	Acier 68+	De 1730 à 2250	De 700 à 1011	1,1	31(-4;-6)dB	25 dB	A*4 E*5B V*C3	
Flavie	64	Alu 80	De 1720 à 2250	De 710 à 1000	1,2	36(-1;-4)dB	32 dB	A*3 E*4B V*C3	
Flavie Mixte	92	Mixte	De 1700 à 2250	De 700 à 1000	1,3	36(-2;-4)dB	31 dB	A*3 E*3B V*C3	
Gaïa	40	Alu 80	De 1860 à 2500	De 800 à 1100	1,2	36(-1;-4)dB	32 dB	A*3 E*4B V*C3	
Gaïa Mixte	79	Mixte	De 1900 à 2230	De 780 à 1000	1,2	36(-1;-3)dB	31 dB	A*3 E*3B V*C3	
Galet	45	Alu 80	De 1750 à 2500	De 650 à 1200	0,91	35(-1;-4)dB	31 dB	A*4 E*6B V*C3	
Galiano	153	Acier 48	De 1800 à 2150	De 760 à 1011	1,5	29(-2;-3)dB	26 dB	A*3 E*3B V*C3	
Galiano 68 +	153	Acier 68+	De 1800 à 2250	De 770 à 1011	1,2	32(-4;-6)dB	26 dB	A*3 E*3B V*C3	
Galibier	141	Acier 48	De 1860 à 2150	De 700 à 1011	1,1	29(-4;-5)dB	24 dB	A*4 E*5B V*C3	-
Galibier 68 +	141	Acier 68+	De 1860 à 2250	De 700 à 1011	0,75	30(-4;-6)dB	24 dB	A*4 E*5B V*C3	-
Gaspésie Mixte	92	Mixte	De 1900 à 2350	De 800 à 1000	1,3	36(-1;-3)dB	31 dB	A*3 E*3B V*C3	
Génie	139	Acier 48	De 2000 à 2150	De 700 à 1011	1,3	30(-3;-4)dB	26 dB	A*4 E*5B V*C3	
Génie 68+	139	Acier 68+	De 2000 à 2250	De 700 à 1011	1,1	31(-4;-6)dB	25 dB	A*4 E*5B V*C3	
Genos	141	Acier 48	De 2000 à 2150	De 700 à 1011	1,3	30(-3;-4)dB	26 dB	A*4 E*5B V*C3	
Genos 68 +	141	Acier 68+	De 2000 à 2250	De 700 à 1011	1,1	30(-4;-6)dB	24 dB	A*4 E*5B V*C3	
Germain	24	Alu 100	De 1890 à 2500	De 700 à 1200	0,70	35(-1;-3)dB	31 dB	(A*4 E*6B V*C3)	
Graphite	19	Alu 100	De 1820 à 2500	De 700 à 1200	0,69	-	-	(A*4 E*6B V*C3)	
Grenada	121	Bois 50	De 1900 à 2150	De 780 à 1000	1,7	31(-2;-2)dB	29 dB	A*3 E*3B V*C3	
Harricana	64	Alu 80	De 1920 à 2250	De 810 à 1000	1,2	36(-1;-4)dB	32 dB	A*3 E*4B V*C3	
Haro	142	Acier 48	De 2000 à 2150	De 700 à 1011	1,4	30(-3;-4)dB	26 dB	A*4 E*5B V*C3	-
Haro 68 +	142	Acier 68+	De 2000 à 2250	De 700 à 1011	1,2	31(-4;-6)dB	25 dB	A*4 E*5B V*C3	-
Héliopolis	57	Alu 80	De 1900 à 2350	De 770 à 1200	1,3	35(-1;-3)dB	32 dB	A*3 E*4B V*C3	
Héliopolis Mixte	87	Mixte	De 1900 à 2350	De 800 à 1000	1,3	36(-1;-3)dB	31 dB	A*3 E*3B V*C3	
Hermione	29	Alu 80	De 1700 à 2250	De 650 à 1000	0,91	35(-1;-4)dB	31 dB	A*4 E*6B V*C3	
Hexagone-EVO	147	Acier 48	De 1730 à 2150	De 700 à 1011	1,4	30(-3;-4)dB	26 dB	A*4 E*5B V*C3	
Hexagone-EVO 68 +	147	Acier 68+	De 1730 à 2250	De 700 à 1011	1,1	30(-4;-6)dB	24 dB	A*4 E*5B V*C3	
Hudson Mixte	92	Mixte	De 1900 à 2250	De 800 à 1000	1,1	36(-1;-3)dB	31 dB	A*3 E*3B V*C3	
Icare	55	Alu 60	De 1780 à 2250	De 700 à 1000	1,3	30(0;-2)dB	-	(A*4 E*5B V*C3)	
Impala-EVO	145	Acier 48	De 1910 à 2150	De 715 à 1011	1,4	30(-3;-4)dB	26 dB	A*4 E*5B V*C3	
Impala-EVO 68 +	145	Acier 68+	De 1910 à 2250	De 715 à 1011	1,1	31(-4;-6)dB	25 dB	A*4 E*5B V*C3	
Infini	103	Bois 100 absolu	De 1800 à 2250	De 800 à 1200	0,75	38(-1;-4)dB	-	A*3 E*6B V*C3	
Iraty	53	Alu 60	De 1910 à 2250	De 650 à 1000	1,3	31(-1;-3)dB	28 dB	(A*4 E*5B V*C3)	
Iris Mixte	90	Mixte	De 1900 à 2350	De 800 à 1000	-	-	-	-	-
Isaac	63	Alu 80	De 1700 à 2350	De 670 à 1100	1,2	35(-1;-3)dB	32 dB	A*3 E*4B V*C3	
Isaac Mixte	91	Mixte	De 1900 à 2350	De 800 à 1000	1,2	36(-1;-3)dB	31 dB	A*3 E*3B V*C3	
Jackson	67	Alu 80	De 1720 à 2250	De 710 à 1000	1,2	35(-1;-3)dB	32 dB	A*3 E*4B V*C3	
Jackson Mixte	91	Mixte	De 1700 à 2350	De 700 à 1000	1,2	36(-1;-3)dB	31 dB	A*3 E*3B V*C3	
Jaguar-EVO	145	Acier 48	De 1730 à 2150	De 700 à 1011	1,4	30(-3;-4)dB	26 dB	A*4 E*5B V*C3	
Jaguar-EVO 68 +	145	Acier 68+	De 1730 à 2250	De 700 à 1011	1,1	31(-4;-6)dB	25 dB	A*4 E*5B V*C3	
Kailua	151	Acier 48	De 1820 à 2150	De 760 à 1011	1,6	29(-4;-5)dB	24 dB	A*3 E*3B V*C3	
Kailua 68 +	151	Acier 68+	De 1820 à 2250	De 770 à 1011	1,2	30(-4;-6)dB	24 dB	A*3 E*3B V*C3	
Kalea	151	Acier 48	De 1800 à 2150	De 770 à 1011	1,7	29(-2;-3)dB	26 dB	A*3 E*3B V*C3	
Kalea 68 +	151	Acier 68+	De 1800 à 2250	De 780 à 1011	1,4	30(-4;-6)dB	24 dB	A*3 E*3B V*C3	

Modèle	Page	Gamme	Hauteur réalisable (dim. Tableau)(1)	Largeur réalisable (dim. Tableau)(1)	Isolation Thermique Ud (W/m².K) (2)	Isolation Acoustique [Rw (C,Ctr) db]	Isolation acoustique Ra, tr dB	Étanchéité Eau, Air, Vent (AEV) (3)	Étiquette Environnementale
Kamy	49	Alu 70	De 1944 à 2284	De 700 à 1000	1,7	36(-1;-3) dB	-	A*3 E*7B V*A2	
Kayapo	61	Alu 80	De 1900 à 2350	De 770 à 1000	1,2	35(-1;-3)dB	32 dB	A*3 E*4B V*C3	C
Kigali	49	Alu 70	De 1634 à 2284	De 600 à 1000	1,7	36(-2;-5) dB	-	A*3 E*7B V*A2	
Langeais	67	Alu 80	De 1870 à 2350	De 700 à 1100	1,4	35(-1;-3)dB	32 dB	A*3 E*4B V*C3	C
Langeais Mixte	91	Mixte	De 1900 à 2250	De 800 à 1000	1,5	36(-1;-3)dB	31 dB	A*3 E*3B V*C3	C
Languedoc	122	Bois 80	De 1900 à 2350	De 740 à 1030	1,4	38(-2;-5)dB	33 dB	A*3 E*3B V*A3	B
Leros	55	Alu 60	De 1780 à 2250	De 700 à 1000	1,3	30(0;-2)dB		(A*4 E*5B V*C3)	B
Léry Mixte	85	Mixte	De 1900 à 2250	De 800 à 1000	1,6	38(-1;-4)dB	34 dB	A*3 E*3B V*C3	C
Lituane	38	Alu 80	De 1780 à 2500	De 700 à 1200	1,1	36(-1;-4)dB	32 dB	A*4 E*5B V*C3	-
Lorca	125	Bois 50	De 1700 à 2150	De 700 à 1000	1,5	32(-1;-3)dB	29 dB	A*3 E*3B V*C3	-
Lotus	46	Alu 80	De 1850 à 2500	De 700 à 1100	1,5	37(-1;-3)dB	34 dB	A*3 E*4B V*C3	C
Madison	117	Bois 50	De 1900 à 2150	De 780 à 1000	1,1	26(-1;-3)dB	23 dB	A*3 E*3B V*C3	-
Majorque	118	Bois 80	De 1790 à 2300	De 670 à 1030	1,4	36(-1;-4)dB	32 dB	A*3 E*3B V*A3	B
Maquis	38	Alu 80	De 1910 à 2500	De 657 à 1000	1,1	36(-1;-4)dB	32 dB	A*4 E*5B V*C3	-
Marelle	139	Acier 48	De 1790 à 2150	De 700 à 1011	1,5	30(-3;-4)dB	26 dB	A*4 E*5B V*C3	B
Marelle 68+	139	Acier 68+	De 1790 à 2250	De 700 à 1011	1,2	31(-4;-6)dB	25 dB	A*4 E*5B V*C3	A
Marsa	53	Alu 60	De 1910 à 2250	De 657 à 1000	1,3	33(-1;-4)dB	29 dB	(A*4 E*5B V*C3)	B
Marsa Mixte	85	Mixte	De 1800 à 2250	De 780 à 1000	1,4	34(-1;-4)dB	30 dB	A*3 E*3B V*C3	C
Maubert	114	Bois 80	De 1800 à 2500	De 770 à 1030	1,4	36(-1;-4)dB	32 dB	A*3 E*3B V*A3	B
Mazel	141	Acier 48	De 1700 à 2150	De 700 à 1011	1,1	29(-4;-5)dB	24 dB	A*4 E*5B V*C3	-
Mazel 68 +	141	Acier 68+	De 1700 à 2250	De 700 à 1011	0,75	30(-4;-6)dB	24 dB	A*4 E*5B V*C3	-
Mérida	111	Bois 50	De 1700 à 2150	De 780 à 1000	1,4	32(-1;-3)dB	29 dB	A*3 E*3B V*C3	-
Météore	30	Alu 80	De 1700 à 2500	De 700 à 1200	0,91	35(-1;-4)dB	31 dB	A*4 E*6B V*C3	B
Métis	61	Alu 80	De 1900 à 2350	De 770 à 1000	1,2	35(-1;-3)dB	32 dB	A*3 E*4B V*C3	C
Miami	151	Acier 48	De 1820 à 2150	De 760 à 1011	1,6	29(-4;-5)dB	24 dB	A*3 E*3B V*C3	C
Miami 68 +	151	Acier 68+	De 1820 à 2250	De 770 à 1011	1,2	30(-4;-6)dB	24 dB	A*3 E*3B V*C3	B
Mikasa	49	Alu 70	De 1734 à 2284	De 700 à 1000	1,6	36(-2;-5)dB	-	A*3 E*7B V*A2	
Minnésota Mixte	93	Mixte	De 1900 à 2250	De 800 à 1000	1,4	36(-2;-4)dB	31 dB	A*3 E*3B V*C3	C
Mirage	53	Alu 60	De 1880 à 2250	De 650 à 1000	1,3	30(0;-2)dB		(A*4 E*5B V*C3)	B
Miza	107	Bois 50	De 2050 à 2150	De 780 à 1000	1,3	27(-1;-2)dB	25 dB	A*3 E*3B V*C3	-
Modane	141	Acier 48	De 2000 à 2150	De 700 à 1011	1,3	30(-3;-4)dB	26 dB	A*4 E*5B V*C3	B
Modane 68 +	141	Acier 68+	De 2000 à 2250	De 700 à 1011	1,1	30(-4;-6)dB	24 dB	A*4 E*5B V*C3	A
Moja	142	Acier	De 1954 à 2150	De 760 à 1011	1,4	30(-3;-4)dB	26 dB	A*4 E*5B V*C3	-
Moja 68 +	142	Acier 68+	De 1954 à 2250	De 770 à 1011	1,2	31(-4;-6)dB	25 dB	A*4 E*5B V*C3	-
Montmartre	113	Bois 80	De 1800 à 2500	De 670 à 1030	1,4	36(-1;-4)dB	32 dB	A*3 E*3B V*A3	C
Montparnasse	111	Bois 80	De 1800 à 2500	De 870 à 930	1,4	36(-1;-4)dB	32 dB	A*3 E*3B V*A3	B
Montréal	67	Alu 80	De 1900 à 2250	De 810 à 1000	1,2	35(-1;-3)dB	32 dB	A*3 E*4B V*C3	C
Montréal Mixte	93	Mixte	De 1900 à 2350	De 800 à 1000	1,2	36(-1;-3)dB	31 dB	A*3 E*3B V*C3	B
Morgane	139	Acier 48	De 2000 à 2150	De 700 à 1011	1,3	30(-3;-4)dB	26 dB	A*4 E*5B V*C3	B
Morgane 68+	139	Acier 68+	De 2000 à 2250	De 700 à 1011	1,1	31(-4;-6)dB	25 dB	A*4 E*5B V*C3	A
Napali	151	Acier 48	De 1790 à 2150	De 760 à 1011	1,5	33(-2;-4)dB	29 dB	A*3 E*3B V*C3	B
Napali 68 +	151	Acier 68+	De 1790 à 2250	De 760 à 1011	1,4	34(-3;-5)dB	29 dB	A*3 E*3B V*C3	C
Nara	49	Alu 70	De 1734 à 2284	De 700 à 1000	1,6	36(-2;-5) dB	-	A*3 E*7B V*A2	-
Noé	63	Alu 80	De 1700 à 2350	De 670 à 1100	0,91	35(-1;-4)dB	31 dB	A*4 E*6B V*C3	B
Noé Mixte	90	Mixte	De 1900 à 2350	De 800 à 1000	0,98	35(-2;-4)dB	31 dB	A*3 E*4B V*C3	B
Novel	121	Bois 80	De 1790 à 2300	De 670 à 1030	1,4	36(-1;-4)dB	32 dB	A*3 E*3B V*A3	B
Odyssée	63	Alu 80	De 1830 à 2350	De 770 à 1200	0,91	35(-1;-4)dB	31 dB	A*4 E*6B V*C3	B
Odyssée Mixte	90	Mixte	De 1900 à 2350	De 800 à 1000	0,98	35(-2;-4)dB	31 dB	A*3 E*4B V*C3	B
Olympie	61	Alu 80	De 2150 à 2500	De 800 à 1200	1,4	35(-1;-3)dB	32 dB	A*3 E*4B V*C3	-
Opale	40	Alu 80	De 1970 à 2500	De 800 à 1200	1,2	34(0;-3)dB	31 dB	A*3 E*4B V*C3	C
Ordonnée	139	Acier 48	De 1905 à 2150	De 700 à 1011	1,4	30(-3;-4)dB	26 dB	A*4 E*5B V*C3	B
Ordonnée 68+	139	Acier 68+	De 1905 à 2250	De 700 à 1011	1,1	31(-4;-6)dB	25 dB	A*4 E*5B V*C3	A
Orégon	153	Acier 48	De 1820 à 2150	De 760 à 1011	1,6	29(-2;-3)dB	26 dB	A*3 E*3B V*C3	-
Orégon 68 +	153	Acier 68+	De 1820 à 2250	De 770 à 1011	1,1	32(-4;-6)dB	26 dB	A*3 E*3B V*C3	-
Origami	26	Alu 80	De 1800 à 2500	De 650 à 1200	0,91	35(-1;-4)dB	31 dB	A*4 E*6B V*C3	A
Oryx-EVO	143	Acier 48	De 1730 à 2150	De 790 à 1011	1,4	30(-3;-4)dB	26 dB	A*3 E*5B V*C3	B
Oryx-EVO 68 +	143	Acier 68+	De 1730 à 2250	De 790 à 1011	1,1	31(-4;-6)dB	25 dB	A*4 E*5B V*C3	B
Oxygène	29	Alu 80	De 1800 à 2350	De 650 à 1200	0,91	35(-1;-4)dB	31 dB	A*4 E*6B V*C3	A
Panthéon	57	Alu 80	De 1900 à 2350	De 770 à 1100	1,3	35(-1;-3)dB	32 dB	A*3 E*4B V*C3	C
Panthère	145	Acier 48	De 1700 à 2150	De 700 à 1011	1,1	29(-4;-5)dB	24 dB	A*4 E*5B V*C3	A

(1) Une porte ne peut pas être fabriquée selon les plages maxi hauteur et maxi largeur

(2) Les Ud associés aux produits dans le catalogue sont calculés en configuration d'un vantail seul selon la norme NF EN 14351-1.

(3) Valeurs entre parenthèses : en cours de certification

Modèle	Page	Gamme	Hauteur réalisable (dim. Tableau)(1)	Largeur réalisable (dim. Tableau)(1)	Isolation Thermique Ud (W/m².K) (2)	Isolation Acoustique [Rw (C,Ctr) dB]	Isolation acoustique Ra, tr dB	Étanchéité Eau, Air, Vent (AeV) (3)	Étiquette Environnementale
Panthère 68 +	145	Acier 68+	De 1700 à 2250	De 700 à 1011	0,75	30(-4;-6)dB	24 dB	A*4 E*5B V*C3	A
Parallèle	151	Acier 48	De 1790 à 2150	De 760 à 1011	1,5	33(-2;-4)dB	29 dB	A*3 E*3B V*C3	B
Parallèle 68 +	151	Acier 68+	De 1790 à 2250	De 760 à 1011	1,4	34(-3;-5)dB	29 dB	A*3 E*3B V*C3	C
Patchouli	107	Bois 50	De 2050 à 2150	De 780 à 1000	1,3	27(-1;-2)dB	25 dB	A*3 E*3B V*C3	-
Perenne	103	Bois 100 absolu	De 1800 à 2250	De 800 à 1200	0,75	38(-1;-4)dB	-	A*3 E*6B V*C3	A
Perthus	141	Acier 48	De 1700 à 2150	De 700 à 1011	1,1	29(-4;-5)dB	24 dB	A*4 E*5B V*C3	-
Perthus 68 +	141	Acier 68+	De 1700 à 2250	De 700 à 1011	0,75	30(-4;-6)dB	24 dB	A*4 E*5B V*C3	-
Phosphore	32	Alu 80	De 1920 à 2250	De 650 à 1200	0,91	35(-1;-4)dB	31 dB	A*4 E*6B V*C3	A
Phosphore Mixte	83	Mixte	De 1900 à 2250	De 780 à 1100	0,97	35(-1;-4)dB	31 dB	A*3 E*4B V*C3	B
Piana	141	Acier 48	De 1890 à 2150	De 700 à 1011	1,3	30(-3;-4)dB	26 dB	A*4 E*5B V*C3	B
Piana 68 +	141	Acier 68+	De 1890 à 2250	De 700 à 1011	1,1	30(-4;-6)dB	24 dB	A*4 E*5B V*C3	A
Pika	143	Acier 48	De 1700 à 2150	De 700 à 1011	1,1	29(-4;-5)dB	24 dB	A*4 E*5B V*C3	A
Pika 68 +	143	Acier 68+	De 1700 à 2250	De 700 à 1011	0,75	30(-4;-6)dB	24 dB	A*4 E*5B V*C3	A
Piva	111	Bois 50	De 1700 à 2150	De 780 à 1000	1,6	32(-1;-3)dB	29 dB	A*3 E*3B V*C3	-
Poliade	53	Alu 60	De 1700 à 2250	De 810 à 1000	1,1	28(-2;-4)dB	24 dB	(A*4 E*5B V*C3)	B
Portland	153	Acier 48	De 1820 à 2150	De 750 à 1011	1,5	29(-2;-3)dB	26 dB	A*3 E*3B V*C3	B
Portland 68 +	153	Acier 68+	De 1820 à 2250	De 770 à 1011	1,1	32(-4;-6)dB	26 dB	A*3 E*3B V*C3	B
PS Alban	159	Alu 60	De 1700 à 2250	De 600 à 1000	1,1	28(-2;-4)dB	24 dB	(A*4 E*5B V*C3)	B
PS Axelle	159	Alu 60	De 1700 à 2250	De 810 à 1000	1,2	30(0;-2)dB	28 dB	(A*4 E*5B V*C3)	-
PS2 ISO	159	Bois 50	De 1700 à 2150	De 700 à 1000	1,2	-	-	A*3 E*3B V*C3	-
PS3 ISO	159	Bois 50	De 1700 à 2150	De 700 à 1000	1,1	-	-	A*3 E*3B V*C3	-
PSA 1	159	Acier 48	De 1700 à 2150	De 700 à 1011	1,1	29(-4;-5)dB	24 dB	A*4 E*5B V*C3	A
PSA2-EVO	158	Acier 48	De 1700 à 2150	De 740 à 1011	1,2	29(-4;-5)dB	24 dB	A*4 E*5B V*C3	B
PSA3-EVO	159	Acier 48	De 1700 à 2150	De 700 à 1011	1,2	29(-4;-5)dB	24 dB	A*4 E*5B V*C3	A
PSA4-EVO	159	Acier 48	De 1730 à 2150	De 700 à 1011	1,4	30(-3;-4)dB	26 dB	A*4 E*5B V*C3	B
Puma	145	Acier 48	De 1700 à 2150	De 700 à 1011	1,1	29(-4;-5)dB	24 dB	A*4 E*5B V*C3	A
Puma 68 +	145	Acier 68+	De 1700 à 2250	De 700 à 1011	0,75	30(-4;-6)dB	24 dB	A*4 E*5B V*C3	A
Pure	35	Alu 80	De 1880 à 2500	De 650 à 1200	0,91	36(-2;-5)dB	31 dB	A*4 E*6B V*C3	A
Radian-EVO	147	Acier 48	De 1700 à 2150	De 720 à 1011	1,2	29(-4;-5)dB	24 dB	A*4 E*5B V*C3	A
Radian EVO 68 +	147	Acier 68+	De 1700 à 2250	De 720 à 1011	0,86	30(-4;-6)dB	24 dB	A*4 E*5B V*C3	A
Redon	118	Bois 80	De 1950 à 2250	De 770 à 930	1,8	35(-2;-5)dB	30 dB	A*3 E*3B V*A3	B
Riva	30	Alu 80	De 1900 à 2500	De 800 à 1200	1,1	36(-1;-4)dB	32 dB	A*4 E*5B V*C3	B
Sélène	55	Alu 60	De 1910 à 2250	De 720 à 1000	1,3	33(-1;-4)dB	29 dB	(A*4 E*5B V*C3)	C
Sélène Mixte	80	Mixte	De 1910 à 2250	De 780 à 1000	1,5	34(-1;-4)dB	30 dB	A*3 E*3B V*C3	C
Sidérale	24	Alu 100	De 1900 à 2500	De 700 à 1200	0,68	35(-1;-3)dB	31 dB	(A*4 E*6B V*C3)	B
Siva	38	Alu 80	De 1910 à 2500	De 720 à 1200	1,1	36(-1;-4)dB	32 dB	A*4 E*5B V*C3	-
Solférino	113	Bois 80	De 1800 à 2500	De 670 à 1030	1,1	38(-2;-5)dB	33 dB	A*3 E*3B V*A3	A
Tigra	145	Acier 48	De 1840 à 2150	De 700 à 1011	1,1	29(-4;-5)dB	24 dB	A*4 E*5B V*C3	A
Tigra 68 +	145	Acier 68+	De 1840 à 2250	De 700 à 1011	0,75	30(-4;-6)dB	24 dB	A*4 E*5B V*C3	A
Tokyo	49	Alu 70	De 1634 à 2285	De 700 à 1000	1,8	36(-2;-5) dB	-	A*3 E*7B V*A2	-
Topaze	45	Alu 80	De 1940 à 2350	De 650 à 1000	0,91	35(-1;-4)dB	31 dB	A*4 E*6B V*C3	C
Touch	143	Acier 48	De 1700 à 2150	De 700 à 1011	1,1	29(-4;-5)dB	24 dB	A*4 E*5B V*C3	A
Touch 68 +	143	Acier 68+	De 1700 à 2250	De 700 à 1011	0,75	30(-4;-6)dB	24 dB	A*4 E*5B V*C3	A
Touraine	125	Bois 60	De 1700 à 2250	De 780 à 930	1,5	32(-1;-2)dB	30 dB	A*3 E*3B V*A3	B
Trapèze	167	Acier 48	De 2020 à 2150	De 820 à 1011	1,3	29(-4;-5)dB	-	A*3 E*3B V*C3	B
Trapèze 68 +	167	Acier 68+	De 2020 à 2250	De 820 à 1011	0,97	30(-4;-6)dB	-	A*3 E*3B V*C3	B
Turmel	121	Bois 80	De 1790 à 2300	De 670 à 1030	1,4	36(-1;-4)dB	32 dB	A*3 E*3B V*A3	C
Urbana	51	Alu 70	De 1566 à 2500	De 679 à 1350	1,72	35(0;-3) dB	-	A*3 E*7B V*A2	-
Victoria	153	Acier 48	De 1880 à 2150	De 740 à 1011	1,2	29(-4;-5)dB	24 dB	A*3 E*3B V*C3	B
Victoria 68 +	153	Acier 68+	De 1880 à 2250	De 740 à 1011	0,86	30(-4;-6)dB	24 dB	A*3 E*3B V*C3	A
Virgule	40	Alu 80	De 1890 à 2500	De 650 à 1200	1,1	35(-1;-3)dB	32 dB	A*4 E*5B V*C3	C
Virgule Mixte	81	Mixte	De 1900 à 2350	De 800 à 1000	1,3	34(-1;-4)dB	30 dB	A*3 E*3B V*C3	B
Visby	142	Acier 48	De 1954 à 2150	De 700 à 1011	1,1	29(-4;-5)dB	24 dB	A*4 E*5B V*C3	B
Visby 68 +	142	Acier 68+	De 1954 à 2250	De 700 à 1011	0,75	30(-4;-6)dB	24 dB	A*4 E*5B V*C3	A
Windsor	67	Alu 80	De 1900 à 2250	De 810 à 1000	1,4	35(-1;-3)dB	32 dB	A*3 E*4B V*C3	B
Windsor Mixte	93	Mixte	De 1900 à 2250	De 800 à 1000	1,4	de 35(-2;-4) à 38(-1;-4)dB	31 dB	A*3 E*3B V*C3	C
Yoga	49	Alu 70	De 1734 à 2284	De 700 à 1000	1,7	36(-1;-3)dB	-	A*3 E*7B V*A2	-
Zen	36	Alu 80	De 1700 à 2350	De 650 à 1200	0,91	35(-1;-4)dB	31 dB	A*4 E*6B V*C3	A

GARANTIES ET LABELS

GARANTIES

	Labels	Aluminium				Mixte	Bois			Acier		
		Alu 100	Alu 80	Alu 70	Alu 60		Bois 100 Absolu	Bois laqué ou lasuré	Bois prépeint	Nuancier standard	Blanc	Autre RAL
Finitions Dormant et Ouvrant	Labels											
	Anti-Corrosion	20 ans	20 ans	10 ans	15 ans	20 ans extérieur	-	-	-	10 ans		
	Brillance* / couleur	20 ans	20 ans	10 ans	15 ans	20 ans extérieur	10 ans	3 ans**	-	10 ans	5 ans	3 ans
Finitions accessoires et quincaillerie		2 ans										
Garantie de fonctionnement mécanique et étanchéité	Dormant	10 ans										
	Ouvrant	10 ans										
	Quincaillerie	10 ans (sauf grand trafic de 5 ans)										
	Serrure	5 ans										
	Domotique	5 ans										
	Vitrage	10 ans										

* Brillance : réflexion de la lumière sur le support qui donne son aspect brillant, satiné ou mat. Prise en compte de la garantie si écart supérieur à 15 ub (unité de brillance). Couleur : vieillissement homogène avec indicateur Delta E représentant l'écart colorimétrique dû au vieillissement de la teinte, entre son installation et la date de mesure. Prise en compte de la garantie si Delta E dépasse 7. (Avec application d'un produit d'entretien si nécessaire). Cette garantie ne peut jouer que si toutes les recommandations de pose et d'entretien sont respectées strictement. La garantie se limite au remplacement, dans leur état de livraison, ou à la réparation des éléments défectueux constitutifs à un vice de fabrication reconnu constaté par nos services.

** Sauf chêne 2 ans

EXCLUSIONS DE GARANTIE :

La garantie démarre à la livraison chez notre revendeur et couvre les produits BEL'M vendus et installés en France métropolitaine.

La garantie ne couvre pas :

- Les défauts et les dommages causés par une mauvaise installation ou tout autre défaut non relié à la fabrication et aux matériaux décrits.
- L'absence de la protection d'origine ou sa dégradation durant le chantier.
- L'absence de respect des prescriptions de pose, et des **règles de l'art recommandées par les DTU 36.5 Mise en œuvre fenêtres et portes extérieures et DTU Peintures 59.1.**
- Les DTU sont consultables sur le site du centre scientifique et technique du bâtiment : <http://www.cstb.fr>
- L'exposition et/ou l'usage **de la porte d'entrée dans un autre contexte que la maison individuelle, pour lequel notre produit a été conçu.** Voir les conditions de garantie pour les informations relatives aux zones d'exposition, et aux critères d'évaluation.
- Les désordres survenant suite à des conditions climatiques exceptionnelles.
- Toute modification ou intervention technique ne garantissant plus son niveau d'étanchéité, ou son isolation... (exemple : rabotage, ponçage...).
- L'absence d'entretien, ou un entretien différent de celui que nous préconisons pour la porte et pour la serrure.

- Les défauts visibles non déclarés lors de la livraison du produit.
- Les anomalies admises par les tolérances de fabrication et de pose, fixées par les normes françaises et européennes.

Exception spécifique :

- Pour les portes bois : les légères différences de teintes, les petits nœuds sains (jusqu'à un diamètre de 2 cm selon l'essence) et les microfissures qui, sans fragiliser la porte, contribuent à la chaleur du bois. Portes BOIS 100 ABSOLU finition gris lunaire : Le saturateur initial est prévu pour accompagner le grisonnement progressif naturel du bois apportant une évolution de teinte.
- Pour les portes d'entrée aluminium et acier : pour les portes d'entrée de couleurs foncées et selon l'exposition, le parement extérieur peut chauffer de manière très importante et occasionner des brûlures lors de contact avec la peau.
- Pour les portes acier : les garanties anticorrosion et brillance/couleur s'appliquent pour les ouvrants situés à plus de 3km d'une côte ou d'une atmosphère agressive (pour les ouvrants situés à moins de 3km, nous consulter).
- En cas d'intervention de nos services sur site, alors que les conditions de pose ou d'entretien ne sont pas respectées, il sera procédé à une facturation **aux frais réels.**

LABELS



Le label QUALIMARINE : il assure la pérennité des finitions des portes aluminium extérieures dans l'architecture. Qualimarine certifiée, avant laquage, le traitement de surface pour une exposition sévère. Label obtenu dès 2004.



Le label QUALISTEELCOAT : Label de Qualité international pour l'acier peint, visant à garantir l'anticorrosion et la bonne tenue du laquage sur l'acier. Label obtenu dès 2012.

CERTIFICATIONS



L'ÉCOCERTIFICATION : Bel'M préserve la forêt en privilégiant l'achat de bois issus de forêts gérées durablement. Cela se traduit par une politique de sélection de nos sources d'approvisionnement.

- Les bois tropicaux : ils proviennent de forêts légalement gérées.
- Le Chêne : nos approvisionnements sont essentiellement issus de forêts françaises écocertifiées PEFC (Program for the Endorsement of Forest Certification schemes / Programme Européen de Forêts Certifiées).



LA CERTIFICATION NF PORTES EXTÉRIEURES : Démarche volontaire, la certification atteste de la fiabilité des produits avec contrôle par un organisme certificateur sur une sélection de portes de la gamme bois 80, pour un vantail de H 2150 / L 900 maximum.

Pour en savoir plus sur les garanties et les exclusions de garanties, reportez-vous au site belm.fr



L'ÉTIQUETTE TOUTSURMAMENUISERIE.COM

Pour connaître l'identité de votre menuiserie, il vous suffit de flasher le QR code de l'étiquette située sur le cadre ou la serrure de votre porte Bel'M. Vous accédez ainsi à des informations uniques et bien utiles pour profiter au mieux de votre nouvelle porte d'entrée.

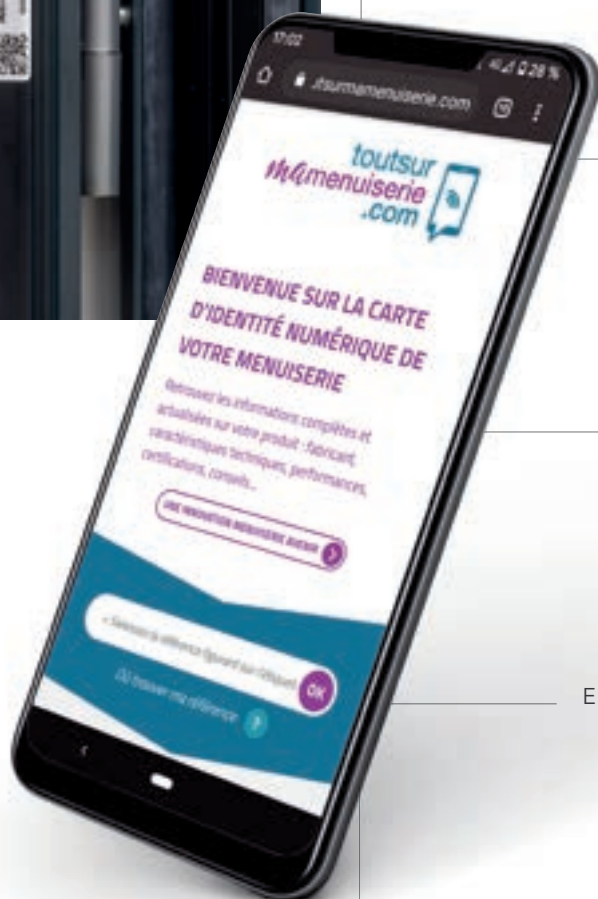

FABRICANT



DISTRIBUTEUR



POSE ET RÉGLAGES



ENTRETIEN ET GARANTIES



PERFORMANCES ET LABELS



Autre moyen de vous connecter :

Saisissez le code de référence de l'étiquette directement sur www.toutsurmamenuiserie.com et accédez à la carte d'identité de votre porte Bel'M.

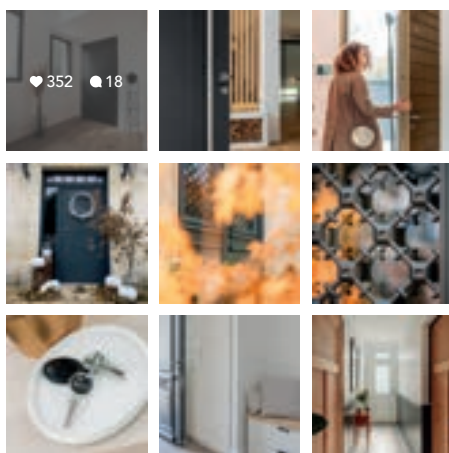

BIENVENUE SUR NOS RÉSEAUX SOCIAUX !

Trouvez des idées par milliers et du conseil pour l'aménagement de votre entrée. Partagez et inspirez la communauté Bel'M !



CONCRÉTISEZ VOTRE PROJET, CONTACT :



Tél : 01 89 41 03 52